



A melhor companhia de uma criança!



CATÁLOGO 2026/B



Brinquedos de madeira que unem aprendizado, cuidado com o meio ambiente e desenvolvimento infantil.

NOSSO COMPROMISSO



Sustentabilidade

- . Madeira de origem responsável
- . Produção com energia limpa



Educação & Desenvolvimento

- . Estimula a criatividade e coordenação motora
- . Jogos educativos com impressão direta na madeira



Conexão com a Natureza



LINHA INCLUIR & BRINCAR



Desenvolvida com especialistas

- . Inclusiva e acessível
- . Indicada para o desenvolvimento infantil



Estimula:

- . Criatividade
- . Motricidade fina
- . Percepção Visual
- . Atenção e foco



ATENDIMENTO & CONDIÇÕES



. Atendemos todo o Brasil

. Produtos com pronta-entrega



. Entrega ágil e segura

. Parcelamento no boleto e cartão



. Descontos progressivos



A melhor companhia de uma criança desde 1963.

Há mais de 60 anos, a Junges é especialista na produção de brinquedos de madeira. Nossos brinquedos são pensados para unir alegria, aprendizado e sustentabilidade, respeitando a natureza e promovendo o desenvolvimento saudável das crianças.



MISSÃO

Criar brinquedos que inspirem o aprendizado e a diversão, promovam a inclusão e contribuam para a construção de um futuro mais sustentável.



VISÃO

Ser referência no desenvolvimento infantil sustentável e inclusivo, reconhecida pela qualidade e impacto positivo na vida das crianças e famílias.



VALORES

- . Sustentabilidade
- . Qualidade
- . Inclusão
- . Respeito
- . Inovação

SOBRE A JUNGES



Apresentação Brinquedos Junges

Assista o vídeo de apresentação

Redes sociais e site:



A Junges é sinônimo de confiança, qualidade e responsabilidade. Acreditamos que brincar é fundamental para um desenvolvimento infantil saudável, e trabalhamos para oferecer brinquedos que respeitam a natureza e encantam as crianças.

378 - BRINCANDO DE VESTIR

Kit com 2 modelos, roupas e acessórios para vestir, em madeira de MDF.
Embalagem: caixa litografada.



Modelos feminino e masculino



78 roupas, calçados e acessórios em madeira



Em madeira de MDF

Impresso direto na peça

REF	378	3+ anos	38x01x29cm	38x04x32cm	1,040 kg	GTIN-13	7 118 97 85 8 13 1 378 8	6 und	33x26x39cm	0,033m ³	6,700 kg	DUN 14	1 78 97858 31378 5
-----	-----	---------	------------	------------	----------	---------	--------------------------	-------	------------	---------------------	----------	--------	--------------------

394 - RELÓGIO DIDÁTICO

Relógio didático com peças de encaixe em madeira de MDF.
Ideal para reconhecer as formas, cores, números e horas.
Embalagem: caixa litografada.



LANÇAMENTO



Em madeira de MDF

Impresso direto na peça

395 - PAINEL DO SISTEMA SOLAR

Painel do Sistema Solar com planetas de encaixar, em madeira MDF.
Contém os 8 Planetas com impressão direta na madeira.
Embalagem: caixa litografada.



LANÇAMENTO

Painel para encaixe com 38 x 29cm



Em madeira de MDF

REF	394	3+ anos	23x1,5x23cm	30x05x23cm	0,400 kg	GTIN-13	7 18 9 7 8 5 8 1 3 1 3 9 4 8 1	6 und	33x25x34cm	0,028m ³	2,800 kg	DUN 14	1 78 97858 31394 5
-----	-----	---------	-------------	------------	----------	---------	--------------------------------	-------	------------	---------------------	----------	--------	--------------------

REF	395	6+ anos	38x01x29cm	38x04x32cm	0,760 kg	GTIN-13	7 18 9 7 8 5 8 1 3 1 3 9 5 5 1	6 und	33x26x39cm	0,033m ³	5,000 kg	DUN 14	1 78 97858 31395 2
-----	-----	---------	------------	------------	----------	---------	--------------------------------	-------	------------	---------------------	----------	--------	--------------------

603 - CAVALINHO GANGORRA MONTESSORI

Cavalinho gangorra montessori em madeira de reflorestamento (MDF). Acompanha kit com parafusos, chave e instrução de montagem. Embalagem: caixa litografada.

LANÇAMENTO

Caixa litografada

Cantos e bordas arredondadas



Com limitador de balanço



603	+18 m	67x24x46cm	2,700 kg	7 18 9 7 8 5 8 1 3 1 6 0 3 1	2 und	70x13x23cm	0,021m ³	5,800 kg	DUN 14 1 78 97858 31603 8

Produto certificado Inmetro - Peso suportado: 35kg

816 - Q.C. FAMÍLIAS & FILHOTES

Quebra-cabeças em madeira de reflorestamento (MDF).
Contém 18 peças (6 famílias) com impressão direta na madeira.
Embalagem: caixa litografada.



LANÇAMENTO

Em madeira de MDF



18 peças / 6 famílias

REF	816	+24 m	produto em peças	26x05x20cm	0,260 kg	GTIN-13	7 18 9 7 8 5 8 1 3 1 8 1 6 5 1	6 und	22x29x28cm	0,018m ³	2,000 kg	DUN 14	1 78 97858 31816 2
-----	-----	-------	------------------	------------	----------	---------	--------------------------------	-------	------------	---------------------	----------	--------	--------------------

870 - ALINHAVOS NATUREZA

Alinhavos em madeira de reflorestamento (MDF) com temática de natureza.
Contém 6 peças com impressão direta na madeira + 6 cordões coloridos.
Embalagem: caixa litografada.



LANÇAMENTO

6 peças com cordões coloridos



Impresso direto na peça

REF	870	3+ anos	produto em peças	26x05x20cm	0,250 kg	GTIN-13	7 18 9 7 8 5 8 1 3 1 8 7 0 7	6 und	22x29x28cm	0,018m ³	1,900 kg	DUN 14	1 78 97858 31870 4
-----	-----	---------	------------------	------------	----------	---------	------------------------------	-------	------------	---------------------	----------	--------	--------------------

CATÁLOGO BRINQUEDOS JUNGES 2026 - ÍNDICE POR LINHA DE PRODUTOS

05 EDUCATIVOS E ALFABETIZAÇÃO



45 DOMINÓS E MEMÓRIAS



18 ESCOLARES, LOUSAS E QUADROS



52 QUEBRA-CABEÇAS



22 JOGOS DE TABULEIROS E CARTAS



58 FAZ DE CONTA E CASINHAS



28 JOGOS DE CONSTRUÇÃO E ESTRATÉGIA



62 PLAYSETS E CARRINHOS



38 LAZER E DESENVOLVIMENTO



68 PRIMEIRA INFÂNCIA E MUSICAL



40 ESPORTES E RECREATIVOS



74 MÓVEIS INFANTIS E MONTESSORI



Para maiores informações, catálogo digital, fotos para downloads, detalhes técnicos e descrição dos produtos, consulte nosso site: www.brinquedosjunges.com.br

INFORMAÇÕES TÉCNICAS DO PRODUTO - Legenda

Referência código de referência do produto	Idade indicada idade para a qual o brinquedo é indicado	Dimensões do produto medidas em cm: C x L x A (Comprimento x Largura x Altura)	Dimensões da embalagem medidas em cm: C x L x A	Peso do produto peso líquido em kg	GTIN-13 código de barras para produto individual	Quantidade número de produtos na caixa master	Dimensões da caixa master medidas em cm: C x L x A	Cubagem volume da caixa master em m ³	Peso caixa master peso bruto total da caixa master com todas as unidades	Código DUN 14 código de barras (numérico) da caixa master
090	3+ anos	50x35x26cm	51x36x27cm	4,300 kg	7 897858 310909	2 und	55x37x52cm	0,106m ³	9,320 kg	1 78 97858 31090 6

Imagens meramente ilustrativas - cores e detalhes dos produtos podem variar de acordo com as imagens deste catálogo

397 - QC. MAPA DO BRASIL

Quebra-cabeça do mapa do Brasil em madeira de MDF de reflorestamento. Contém 26 peças com estados + capitais com impressão direta na peça. Embalagem: caixa litografada.



Mapa político e de regiões

LANÇAMENTO

Impresso direto na peça



Peças em madeira MDF

Em escala 1: 10.000.000 (43 x 43cm)



REF	397	6+ anos	43x0,3x43cm	38x05x38cm	0,420 kg	GTIN-13	7 18 9 7 8 5 8 1 3 1 3 9 7 9 1	6 und	38x32x38cm	0,046m³	3,200 kg	DUN 14	1 78 97858 31397 6
-----	-----	---------	-------------	------------	----------	---------	--------------------------------	-------	------------	---------	----------	--------	--------------------

370 - STENCIL APRENDENDO ESCREVER

Stencil de letras e números com 70 peças positivas e negativas em madeira de MDF. Acompanha kit com 4 canetas coloridas atóxicas. Embalagem: caixa litografada.



LANÇAMENTO



Peças em madeira MDF



Canetas atóxicas

371 - STENCIL APRENDENDO DESENHAR

Stencil de figuras diversas com 40 peças positivas e negativas em madeira de MDF. Acompanha kit com 4 canetas coloridas com apagador. Embalagem: caixa litografada.



LANÇAMENTO



Caneta atóxica com apagador para desenhar e apagar nas peças



Peças positivas e negativas

REF	3+	produto em peças	30x05x23cm	0,490 kg	GTM-13	6 und	33x25x34cm	0,028m ²	3,340 kg	DUN 14	1 78 97858 31370 9
-----	----	------------------	------------	----------	--------	-------	------------	---------------------	----------	--------	--------------------

REF	3+	produto em peças	30x05x23cm	0,500 kg	GTM-13	6 und	33x25x34cm	0,028m ²	3,400 kg	DUN 14	1 78 97858 31371 6
-----	----	------------------	------------	----------	--------	-------	------------	---------------------	----------	--------	--------------------

372 - STENCIL RÉGUAS MONTESSORI

Stencil Montessori para coordenação motora com 8 réguas em madeira de MDF. Acompanha 1 caneta atóxica. Embalagem: caixa litografada.



LANÇAMENTO



375 - QC. ALFABETO ANIMADO

Alfabeto ilustrado em quebra-cabeças com 52 peças em madeira de MDF. Acompanha 1 caneta atóxica com apagador. Embalagem: caixa litografada.



LANÇAMENTO



Caneta atóxica com apagador para escrever e apagar nas peças



Peças em madeira MDF

REF	3+	produto em peças	26x05x20cm	0,310 kg	GTIN-13	6 und	22x29x28cm	0,018m³	2,200 kg	DUN 14	1 78 97858 31372 3
-----	----	------------------	------------	----------	---------	-------	------------	---------	----------	--------	--------------------

REF	3+	produto em peças	30x05x23cm	0,480 kg	GTIN-13	6 und	33x25x34cm	0,028m³	3,260 kg	DUN 14	1 78 97858 31375 4
-----	----	------------------	------------	----------	---------	-------	------------	---------	----------	--------	--------------------

380 - DESCOBRINDO SÍLABAS

Quebra-cabeça para descobrir sílabas com 24 peças em madeira de MDF 3mm. Contém 12 desenhos com palavras de 2 sílabas. Embalagem: caixa litografada.



NOVO VISUAL

QR code



ASSISTA AO VÍDEO



381 - DESCOBRINDO NÚMEROS

Quebra-cabeça para descobrir números com 24 peças em madeira de MDF 3mm. Contém 12 desenhos com números do 1 ao 12. Embalagem: caixa litografada.



NOVO VISUAL



REF	3+	produto em peças	26x06x20cm	0,250 kg	GTIN-13	6 und	38x21x27cm	0,022m ³	1,900 kg	DUN 14	1 78 97858 31381 5
-----	----	------------------	------------	----------	---------	-------	------------	---------------------	----------	--------	--------------------

382 - DESCOBRINDO MATEMÁTICA

Quebra-cabeça para descobrir matemática com 24 peças em madeira de MDF. Contém 12 cenas com cálculos básicos. Embalagem: caixa litografada.



NOVO VISUAL



REF	3+	produto em peças	26x06x20cm	0,250 kg	GTIN-13	6 und	38x21x27cm	0,022m ³	1,900 kg	DUN 14	1 78 97858 31382 2
-----	----	------------------	------------	----------	---------	-------	------------	---------------------	----------	--------	--------------------

383 - DESCOBRINDO PROFISSÕES

Quebra-cabeça para descobrir profissões com 24 peças em madeira de MDF 3mm. Contém 8 desenhos com diferentes profissões. Embalagem: caixa litografada.



NOVO VISUAL



REF	3+	produto em peças	26x06x20cm	0,250 kg	GTIN-13	6 und	38x21x27cm	0,022m ³	1,900 kg	DUN 14	1 78 97858 31383 9
-----	----	------------------	------------	----------	---------	-------	------------	---------------------	----------	--------	--------------------

384 - CONHECENDO OS ANIMAIS: ONDE VIVEM

Jogo de associações e quebra-cabeça com 24 peças em madeira de MDF 3mm.
Contém 12 pares com animais e habitats.
Embalagem: caixa litografada.



NOVO VISUAL



REF	384	3+ anos	produto em peças	26x06x20cm	0,250 kg	GTIN-13	7 18 9 7 8 5 8 1 3 1 3 8 4 9	6 und	38x21x27cm	0,022m ³	1,900 kg	DUN 14	1 78 97858 31384 6
-----	-----	---------	------------------	------------	----------	---------	------------------------------	-------	------------	---------------------	----------	--------	--------------------

385 - CONHECENDO OS ANIMAIS: O QUE COMEM

Jogo de associações e quebra-cabeça com 24 peças em madeira de MDF 3mm.
Contém 12 pares com animais e alimentos.
Embalagem: caixa litografada.



NOVO VISUAL



REF	385	3+ anos	produto em peças	26x06x20cm	0,250 kg	GTIN-13	7 18 9 7 8 5 8 1 3 1 3 8 5 6	6 und	38x21x27cm	0,022m ³	1,900 kg	DUN 14	1 78 97858 31385 3
-----	-----	---------	------------------	------------	----------	---------	------------------------------	-------	------------	---------------------	----------	--------	--------------------

386 - CONHECENDO OS ANIMAIS: PAIS E FILHOTES

Jogo de associações e quebra-cabeça com 24 peças em madeira de MDF 3mm.
Contém 8 trios/ sequências lógicas com animais pais, mães e filhotes.
Embalagem: caixa litografada.



NOVO VISUAL



Sequência lógica/ quebra-cabeças

REF	386	3+ anos	produto em peças	26x06x20cm	0,250 kg	GTIN-13	7 18 9 7 8 5 8 1 3 1 3 8 6 3	6 und	38x21x27cm	0,022m ³	1,900 kg	DUN 14	1 78 97858 31386 0
-----	-----	---------	------------------	------------	----------	---------	------------------------------	-------	------------	---------------------	----------	--------	--------------------

387 - QC. SOMBRAS DOS BICHOS

Quebra-cabeças com 20 peças em madeira MDF com impressão direto na peça.
Embalagem: caixa litografada.



LANÇAMENTO



388 - QC. JOGO DOS OPOSTOS

Quebra-cabeças com 32 peças em madeira MDF com impressão direto na peça.
Embalagem: caixa litografada.



LANÇAMENTO



REF	387	+24 m	produto em peças	26x05x20cm	0,240 kg	GTIN-13	7 18 9 7 8 5 8 1 3 1 3 8 7 0	6 und	22x29x28cm	0,018m³	1,800 kg	DUN 14	1 78 97858 31387 7
-----	-----	-------	------------------	------------	----------	---------	------------------------------	-------	------------	---------	----------	--------	--------------------

REF	388	3+ anos	produto em peças	26x05x20cm	0,350 kg	GTIN-13	7 18 9 7 8 5 8 1 3 1 3 8 8 7	6 und	22x29x28cm	0,018m³	2,400 kg	DUN 14	1 78 97858 31388 4
-----	-----	---------	------------------	------------	----------	---------	------------------------------	-------	------------	---------	----------	--------	--------------------

389 - QC. CORES & ASSOCIAÇÕES

Quebra-cabeças Cores & Associações com 16 peças em madeira de MDF. Contém 4 quebra-cabeças de 4 peças cada. Embalagem: caixa litografada.



LANÇAMENTO



Impressão direta na peça



390 - QC. CONTA & MONTA NÚMEROS

Quebra-cabeças Conta & Monta Números com 30 peças em madeira MDF. Contém 10 quebra-cabeças de 3 peças cada. Embalagem: caixa litografada.



LANÇAMENTO



Caixa litografada



Em madeira de MDF

REF	389	+24 m	produto em peças	26x05x20cm	0,280 kg	GTM-13	7 18 9 7 8 5 8 1 3 1 3 8 9 4 1	6 und	22x29x28cm	0,018m³	2,100 kg	DUN 14	1 78 97858 31389 1
-----	-----	-------	------------------	------------	----------	--------	--------------------------------	-------	------------	---------	----------	--------	--------------------

REF	390	3+ anos	produto em peças	26x05x20cm	0,260 kg	GTM-13	7 18 9 7 8 5 8 1 3 1 3 9 0 0	6 und	22x29x28cm	0,018m³	2,000 kg	DUN 14	1 78 97858 31390 7
-----	-----	---------	------------------	------------	----------	--------	------------------------------	-------	------------	---------	----------	--------	--------------------

391 - QC. BRINCA & MONTA VOGAIS

Quebra-cabeças Brinca & Monta Vogais com 28 peças em madeira MDF.
Contém 5 quebra-cabeças de 4 a 6 peças cada.
Embalagem: caixa litografada.

LANÇAMENTO



5 quebra-cabeças



Impressão direta na peça

REF	3+	produto em peças	26x05x20cm	0,300 kg	GTIN-13	6 und	22x29x28cm	0,018m³	2,400 kg	DUN 14	1 78 97858 31391 4
-----	----	------------------	------------	----------	---------	-------	------------	---------	----------	--------	--------------------

336 - KIT COLORIR E BRINCAR - ANIMAIS

Kit de pintura com 6 animais em madeira de MDF, 6 tintas temperas e 1 pincel. Embalagem: caixa litografada.



Animais de madeira MDF

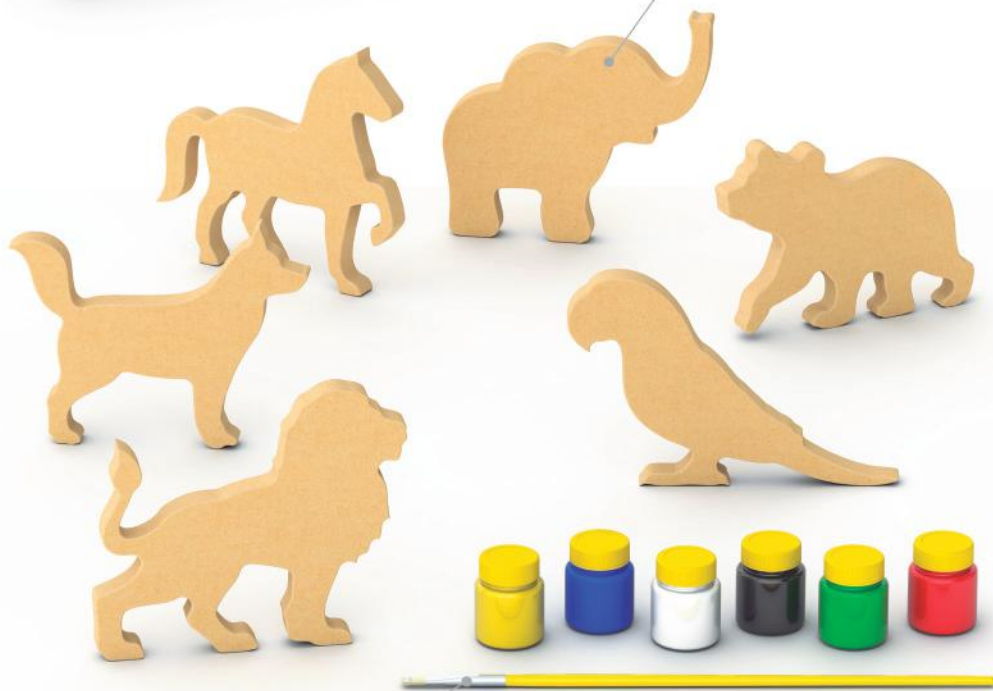

Pincel de cerdas

REF	336	4+ anos	peças diversas	30x06x23cm	0,580 kg	GTIN-13	7 18 97 8 5 8 13 1 3 3 6 8	6 und	38x24x30cm	0,027m ³	3,900 kg	DUN 14	1 78 97858 31336 5
-----	-----	---------	----------------	------------	----------	---------	----------------------------	-------	------------	---------------------	----------	--------	--------------------

337 - KIT COLORIR E BRINCAR - DINOS

Kit de pintura com 6 dinossauros em madeira de MDF, 6 tintas temperas e 1 pincel. Embalagem: caixa litografada.



REF	337	4+ anos	peças diversas	30x06x23cm	0,590 kg	GTIN-13	7 18 97 8 5 8 13 1 3 3 7 5	6 und	38x24x30cm	0,027m ³	4,000 kg	DUN 14	1 78 97858 31337 2
-----	-----	---------	----------------	------------	----------	---------	----------------------------	-------	------------	---------------------	----------	--------	--------------------

338 - KIT COLORIR E BRINCAR - MEIOS DE TRANSPORTE

Kit de pintura com 6 veículos em madeira de MDF, 6 tintas temperas e 1 pincel. Embalagem: caixa litografada.



REF	338	4+ anos	peças diversas	30x06x23cm	0,650 kg	GTIN-13	7 18 97 8 5 8 13 1 3 3 8 2	6 und	38x24x30cm	0,027m ³	4,300 kg	DUN 14	1 78 97858 31338 9
-----	-----	---------	----------------	------------	----------	---------	----------------------------	-------	------------	---------------------	----------	--------	--------------------

826 - QUEBRA-CABEÇA SOLETRAR - SÍTIO

Quebra-cabeça para soletrar com 42 peças em madeira de MDF. Contém 9 cenas com temática da vida no sítio. Embalagem: caixa litografada.



NOVO VISUAL



REF	826	4+ anos	produto em peças	26x06x20cm	0,300 kg	GTIN-13	7 18 9 7 8 5 8 1 3 1 8 2 6 4 1	6 und	38x21x27cm	0,022m ³	2,200 kg	DUN 14	1 78 97858 31826 1
-----	-----	---------	------------------	------------	----------	---------	--------------------------------	-------	------------	---------------------	----------	--------	--------------------

827 - QUEBRA-CABEÇA SOLETRAR - BICHINHOS

Quebra-cabeça para soletrar com 42 peças em madeira de MDF. Contém 9 cenas com temática de bichinhos. Embalagem: caixa litografada.



NOVO VISUAL



REF	827	4+ anos	produto em peças	26x06x20cm	0,300 kg	GTIN-13	7 18 9 7 8 5 8 1 3 1 8 2 7 1	6 und	38x21x27cm	0,022m ³	2,200 kg	DUN 14	1 78 97858 31827 8
-----	-----	---------	------------------	------------	----------	---------	------------------------------	-------	------------	---------------------	----------	--------	--------------------

828 - QUEBRA-CABEÇA SOLETRAR - FRUTAS

Quebra-cabeça para soletrar com 42 peças em madeira de MDF. Contém 9 cenas com temática de frutas. Embalagem: caixa litografada.



NOVO VISUAL



REF	828	4+ anos	produto em peças	26x06x20cm	0,300 kg	GTIN-13	7 18 9 7 8 5 8 1 3 1 8 2 8 8	6 und	38x21x27cm	0,022m ³	2,200 kg	DUN 14	1 78 97858 31828 5
-----	-----	---------	------------------	------------	----------	---------	------------------------------	-------	------------	---------------------	----------	--------	--------------------

700 - LETRAS - 40 PEÇAS

Peças em madeira de MDF com letras impressas diretamente na peça.
 Contém 1 alfabeto completo mais letras extras / vogais e acentos gráficos.
 Embalagem: caixa litografada.



NOVO VISUAL



701 - LETRAS - 80 PEÇAS

Contém 2 alfabetos completos mais letras extras / vogais e acentos gráficos.
 Embalagem: caixa litografada.



NOVO VISUAL



REF	5+	produto em peças	26x06x20cm	0,470 kg	GTIN-13	6 und	38x21x27cm	0,022m ³	3,150 kg	DUN 14
701					7 18 9 7 8 5 8 1 3 1 7 0 1 4					1 78 97858 31701 1

702 - LETRAS - 160 PEÇAS

Contém 4 alfabetos completos mais letras extras / vogais e acentos gráficos.
 Embalagem: caixa litografada.



NOVO VISUAL



REF	5+	produto em peças	22x05x16cm	0,240 kg	GTIN-13	6 und	23x16x31cm	0,011m ³	1,630 kg	DUN 14
700					7 18 9 7 8 5 8 1 3 1 7 0 0 7 1					1 78 97858 31700 4

REF	5+	produto em peças	30x06x23cm	0,880 kg	GTIN-13	6 und	38x24x30cm	0,027m ³	5,620 kg	DUN 14
702					7 18 9 7 8 5 8 1 3 1 7 0 2 1 1					1 78 97858 31702 8

703 - LETRAS E NÚMEROS - 80 PEÇAS

Contém 80 peças, com letras maiúsculas do alfabeto português (completo), acentos gráficos, números e sinais matemáticos (tabuada completa).
Embalagem: caixa litografada.



NOVO VISUAL



Tabuada completa

REF	703	5+ anos	produto em peças	26x06x20cm	0,450 kg	GTIN-13	7 18 9 7 8 5 8 1 3 1 7 0 3 8 1	6 und	38x21x27cm	0,022m ³	3,080 kg	DUN 14	1 78 97858 31703 5
-----	-----	---------	------------------	------------	----------	---------	--------------------------------	-------	------------	---------------------	----------	--------	--------------------

704 - NÚMEROS - 40 PEÇAS

Peças em madeira de MDF, com números impressos diretamente na peça.
Contém 40 peças com números e sinais matemáticos (tabuada completa).
Embalagem: caixa litografada.



NOVO VISUAL



Números e sinais matemáticos

REF	704	5+ anos	produto em peças	22x05x16cm	0,250 kg	GTIN-13	7 18 9 7 8 5 8 1 3 1 7 0 4 5 1	6 und	23x16x31cm	0,011m ³	1,600 kg	DUN 14	1 78 97858 31704 2
-----	-----	---------	------------------	------------	----------	---------	--------------------------------	-------	------------	---------------------	----------	--------	--------------------

705 - BINGO LETRAS

Contém 90 peças em madeira de MDF, impressas diretamente nas peças.
Acompanha 4 cartelas cartonadas e instruções/regras do jogo na embalagem.
Embalagem: caixa litografada.



NOVO VISUAL

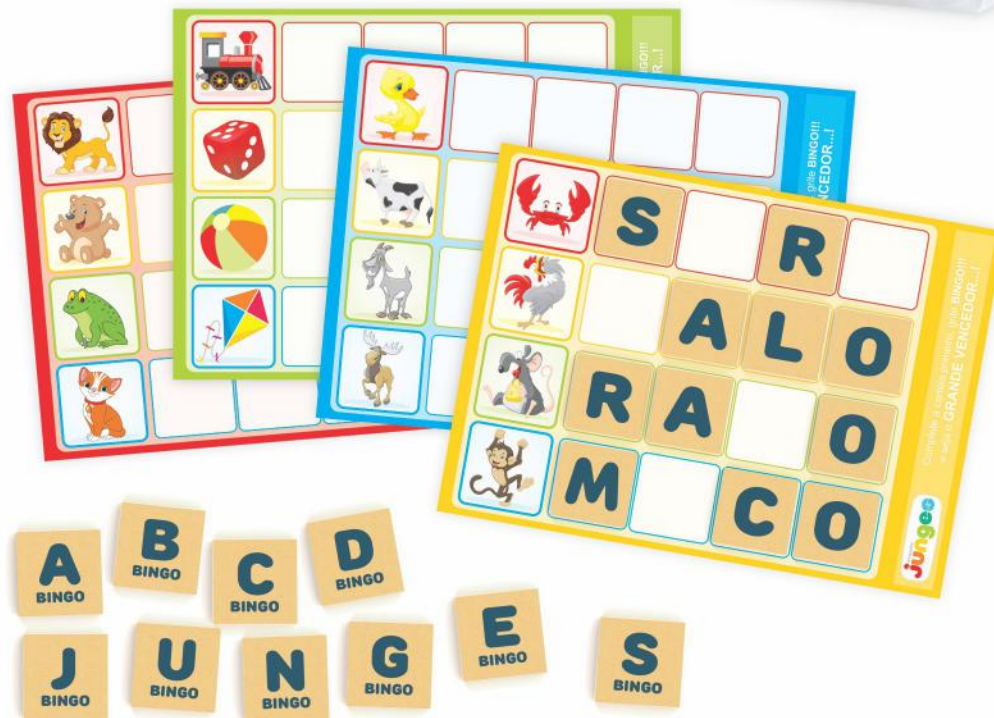

REF	705	5+ anos	produto em peças	26x06x20cm	0,560 kg	GTIN-13	7 18 9 7 8 5 8 1 3 1 7 0 5 2 1	6 und	38x21x27cm	0,022m ³	3,730 kg	DUN 14	1 78 97858 31705 9
-----	-----	---------	------------------	------------	----------	---------	--------------------------------	-------	------------	---------------------	----------	--------	--------------------

340 - LOUSA RISQUE E RABISQUE - BRANCA DE NEVE

Lousa em madeira de MDF, personagem clássica Branca de Neve e os Sete Anões.
Embalagem: caixa litografada.



Apagador temático

REF	340	4+ anos	49x0,3x39cm	50x2,5x40cm	0,820 kg	GTIN-13	7 18 97 85 8 13 1 3 4 0 5 1	6 und	41x16x51cm	0,033m ³	5,100 kg	DUN 14	1 78 97858 31340 2
-----	-----	---------	-------------	-------------	----------	---------	-----------------------------	-------	------------	---------------------	----------	--------	--------------------

341 - LOUSA RISQUE E RABISQUE - OS TRÊS PORQUINHOS

Lousa em madeira de MDF, com personagem clássico Os Três Porquinhos.
Embalagem: caixa litografada.



Marcador para quadro branco

REF	341	4+ anos	49x0,3x39cm	50x2,5x40cm	0,820 kg	GTIN-13	7 18 97 85 8 13 1 3 4 1 2 1	6 und	41x16x51cm	0,033m ³	5,100 kg	DUN 14	1 78 97858 31341 9
-----	-----	---------	-------------	-------------	----------	---------	-----------------------------	-------	------------	---------------------	----------	--------	--------------------

342 - LOUSA RISQUE E RABISQUE - DINOSSAUROS

Lousa em madeira de MDF, com temática de dinossauros.
Acompanha apagador temático + Marcador para quadro branco
Embalagem: caixa litografada.



REF	342	4+ anos	49x0,3x39cm	50x2,5x40cm	0,820 kg	GTIN-13	7 18 97 85 8 13 1 3 4 2 9 1	6 und	41x16x51cm	0,033m ³	5,100 kg	DUN 14	1 78 97858 31342 6
-----	-----	---------	-------------	-------------	----------	---------	-----------------------------	-------	------------	---------------------	----------	--------	--------------------

345 - KIT DE PINTURA - BRANCA DE NEVE

Kit de pintura com cavalete e desenhos da Branca de Neve e os sete anões. Acompanham 1 cavalete, 4 desenhos, 1 pincel, 1 paleta e 6 tintas tempera. Embalagem: caixa litografada com alça (estilo maleta).

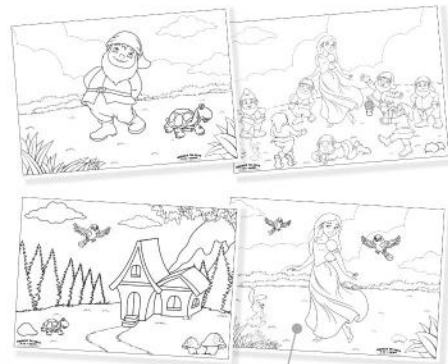

Embalagem com alça

04 telas (desenhos)
+ desenhos para baixar grátis no site

346 - KIT DE PINTURA - A PEQUENA SEREIA

Kit de pintura com cavalete em MDF e desenhos com temática da Pequena Sereia. Embalagem: caixa litografada com alça.

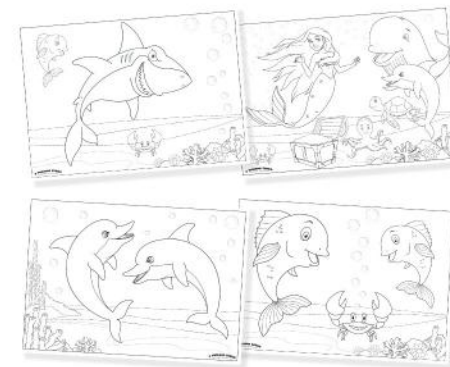

346	4+ anos	31x18x36cm	42x07x32cm	1,130 kg	7 18 97 8 5 8 1 3 4 6 7	4 und	33x29x45cm	0,044m ²	5,000 kg	1 78 97858 31346 4

347 - KIT DE PINTURA - DINOS

Kit de pintura com cavalete em madeira de MDF e desenhos com temática dinos. Embalagem: caixa litografada com alça.

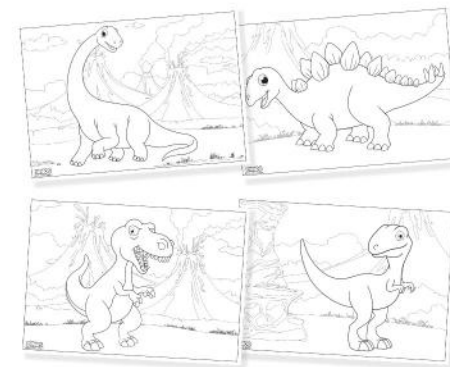

347	4+ anos	31x18x36cm	42x07x32cm	1,130 kg	7 18 97 8 5 8 1 3 4 7 4	4 und	33x29x45cm	0,044m ²	5,000 kg	1 78 97858 31347 1



345	4+ anos	31x18x36cm	42x07x32cm	1,130 kg	7 18 97 8 5 8 1 3 1 3 4 5 0	4 und	33x29x45cm	0,044m ²	5,000 kg	1 78 97858 31345 7

143 - APAGADOR SIMPLES

335 - APAGADOR P/ QUADRO

144 - APAGADOR P/ QUADRO COM PORTA GIZ

Apagadores em madeira de MDF com feltro - indicado para apagar giz escolar.



143	4+ anos	13x04x03cm	avulso	0,070 kg	7 189 785 813 124 771	24 und	16x14x17cm	0,004m ³	1,760 kg	2 78 97858 31247 1	
335	4+ anos	17x07x03cm	avulso	0,100 kg	7 189 785 813 133 511	12 und	21x17x14cm	0,005m ³	1,330 kg	1 78 97858 31335 8	
144	4+ anos	17x07x07cm	avulso	0,280 kg	7 189 785 813 124 841	12 und	23x18x25cm	0,010m ³	3,150 kg	2 78 97858 31248 8	

145 - CAVALETE TRIPÉ P/ QUADROS

Cavalete tripé em MDF, ideal para quadros 30x40cm ou 40x60cm. Abertura e inclinação do cavalete regulável. Embalagem: produto plastificado.



Modelo com quadro Junges 30x40cm (REF. 140)

OBS.: não acompanha o quadro

145	4+ anos	70x58x82cm	91x06x05cm	1,100 kg	7 189 785 813 132 071	6 und	30x08x90cm	0,020m ³	7,200 kg	1 78 97858 31320 4	

QUADRO VERDE

Quadro verde com chapa de fibra de madeira, com pintura UV na cor verde. Moldura em MDF e cantoneiras em plástico com furos para instalação. Para uso com giz escolar.

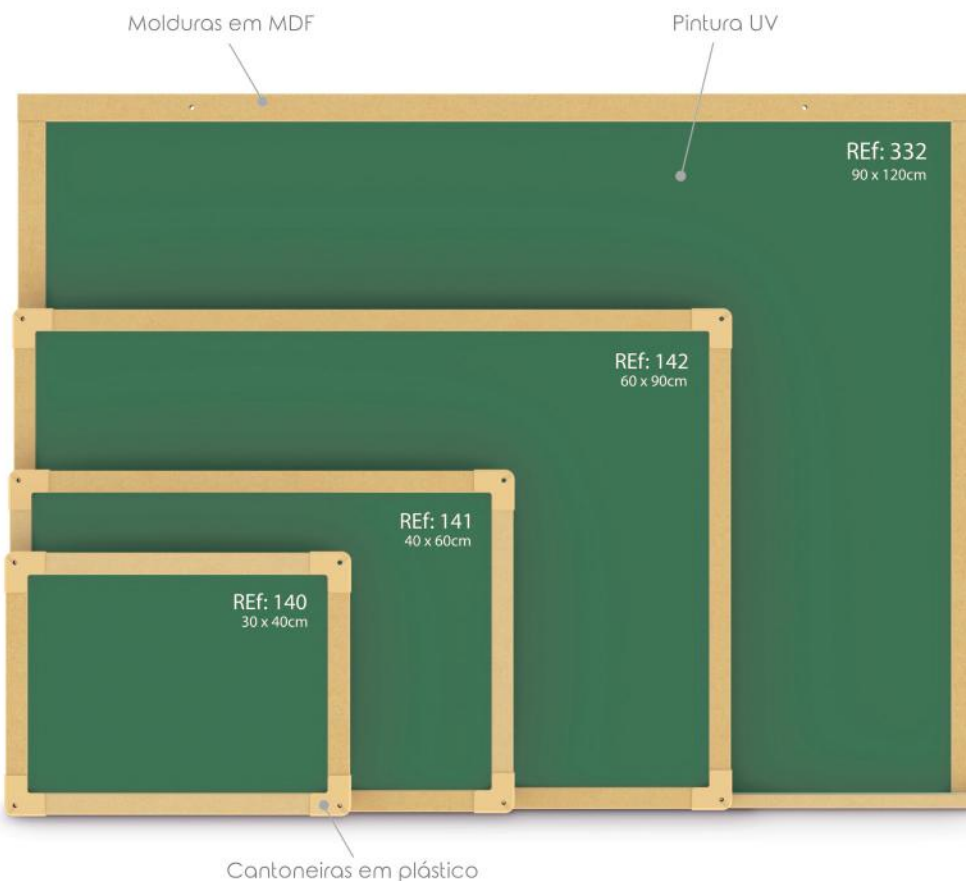

140	4+ anos	40x02x30cm	avulso	0,700 kg	7 189 785 813 124 461	6 und	33x10x43cm	0,013m ³	4,300 kg	2 78 97858 31244 0	
141	4+ anos	60x02x40cm	avulso	1,200 kg	7 189 785 813 124 531	6 und	43x10x63cm	0,026m ³	7,400 kg	2 78 97858 31245 7	
142	4+ anos	90x02x60cm	avulso	2,200 kg	7 189 785 813 124 601	6 und	63x10x90cm	0,055m ³	13,400 kg	2 78 97858 31246 4	
332	4+ anos	120x03x90cm	avulso	4,600 kg	7 189 785 813 133 201	4 und	92x09x122cm	0,101m ³	19,800 kg	1 78 97858 31332 7	

QUADRO BRANCO

Quadro branco com chapa de fibra de madeira, com pintura UV na cor branca. Moldura em MDF e cantoneiras em plástico com furos para instalação. Para uso com marcador de quadro branco.

Pintura UV na cor branca

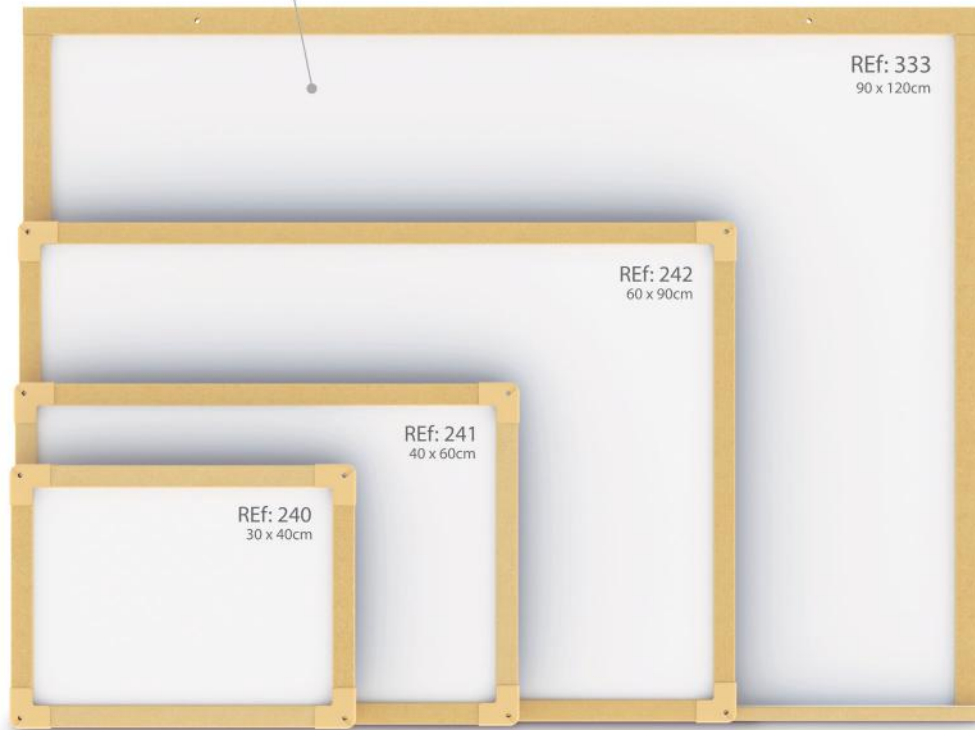

Ref: 333
90 x 120cm

Ref: 242
60 x 90cm

Ref: 241
40 x 60cm

Ref: 240
30 x 40cm

REF	4+	anos	40x02x30cm	avulso	0,700 kg	GTIN-13	7 18 97 85 8 13 13 09 2	6 und	33x10x43cm	0,013m ³	4,300 kg	DUN 14	1 78 97858 31309 9
REF	4+	anos	60x02x40cm	avulso	1,200 kg	GTIN-13	7 18 97 85 8 13 13 10 8	6 und	43x10x63cm	0,026m ³	7,400 kg	DUN 14	1 78 97858 31310 5
REF	4+	anos	90x02x60cm	avulso	2,200 kg	GTIN-13	7 18 97 85 8 13 13 11 5	6 und	63x10x90cm	0,055m ³	13,400 kg	DUN 14	1 78 97858 31311 2
REF	4+	anos	120x03x90cm	avulso	4,600 kg	GTIN-13	7 18 97 85 8 13 13 33 7	4 und	92x09x122cm	0,101m ³	19,800 kg	DUN 14	1 78 97858 31333 4

QUADRO NEGRO

Quadro negro com chapa de fibra de madeira, com pintura UV na cor preta. Moldura em MDF e cantoneiras em plástico com furos para instalação. Para uso com giz escolar.

Molduras em MDF

Pintura UV na cor preta

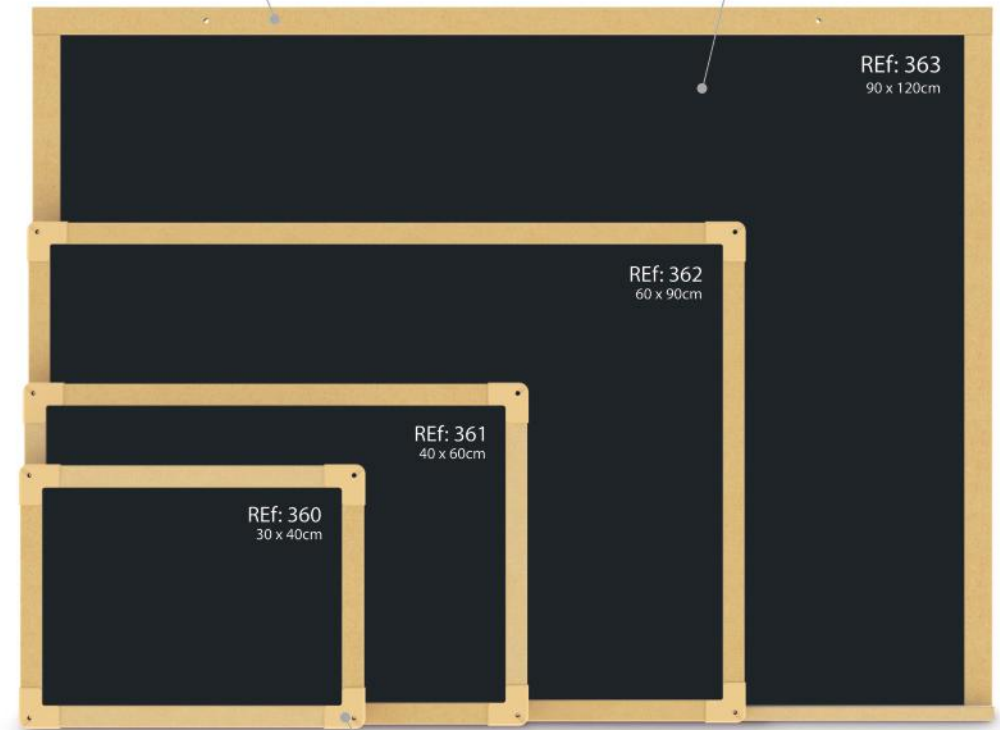

Ref: 363
90 x 120cm

Ref: 362
60 x 90cm

Ref: 361
40 x 60cm

Ref: 360
30 x 40cm

Cantoneiras em plástico

REF	4+	anos	40x02x30cm	avulso	0,700 kg	GTIN-13	7 18 97 85 8 13 13 60 3	6 und	33x10x43cm	0,013m ³	4,300 kg	DUN 14	1 78 97858 31360 0
REF	4+	anos	60x02x40cm	avulso	1,200 kg	GTIN-13	7 18 97 85 8 13 13 61 0	6 und	43x10x63cm	0,026m ³	7,400 kg	DUN 14	1 78 97858 31361 7
REF	4+	anos	90x02x60cm	avulso	2,200 kg	GTIN-13	7 18 97 85 8 13 13 62 7	6 und	63x10x90cm	0,055m ³	13,400 kg	DUN 14	1 78 97858 31362 4
REF	4+	anos	120x03x90cm	avulso	4,600 kg	GTIN-13	7 18 97 85 8 13 13 63 4	4 und	92x09x122cm	0,101m ³	19,800 kg	DUN 14	1 78 97858 31363 1



caixa litografada

650 - RUMMI GAME

Jogo de mesa tradicional, com cartas e suportes em madeira de MDF.
 Jogo para 2 a 4 jogadores, com manual de instrução na caixa.
 Impressão das cartas feita diretamente na madeira.
 Embalagem: caixa litografada.



Para 2 a 4 jogadores

4 suportes em MDF

Impresso direto na madeira

104 cartas em MDF 3mm

REF	7+	produto em peças	38x05x38cm	1,080 kg	GTN-13	6 und	38x32x38cm	0,046m ³	6,800 kg	DUN 14	1 78 97858 31650 2
-----	----	------------------	------------	----------	--------	-------	------------	---------------------	----------	--------	--------------------



707 - CRUZA PALAVRAS 2 EM 1

2 Jogos tradicionais com 120 peças/letras em madeira MDF impressas direto na peça. Acompanham 1 saco, 4 suportes e 1 tabuleiro cartonado com 2 jogos. Versão clássica + versão livre. Embalagem: caixa litografada.

NOVO VISUAL



708 - CRUZADINHA

Jogo versão júnior com 120 peças/letras em madeira MDF impressas direto na peça. Embalagem: caixa litografada.

Tabuleiro cartonado de 37 x 37cm



versão para crianças em alfabetização ideal para letramento e formação de palavras

REF	708	5+ anos	37x37x03cm	38x05x38cm	0,730 kg	GTIN-13	7 18 97 85 81 3 17 0 8 3	6 und	38x32x38cm	0,046m³	4,650 kg	DUN 14	1 78 97858 31708 0
-----	-----	---------	------------	------------	----------	---------	--------------------------	-------	------------	---------	----------	--------	--------------------

709 - CROSSWORDS

Jogo de crua palavras em inglês, com 100 peças/letras em madeira de MDF. Embalagem: caixa litografada.

Suportes para Letras

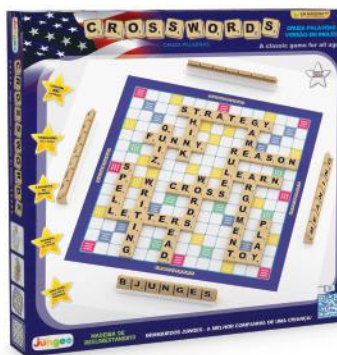

versão para crianças alfabetizadas ideal para competir e criar estratégias

REF	709	7+ anos	37x37x03cm	38x04x38cm	0,660 kg	GTIN-13	7 18 97 85 81 3 17 0 9 0	6 und	38x26x38cm	0,039m³	4,380 kg	DUN 14	1 78 97858 31709 7
-----	-----	---------	------------	------------	----------	---------	--------------------------	-------	------------	---------	----------	--------	--------------------

714 - JOGO XADREZ E DAMAS ESCOLAR

Tabuleiro dobrável em madeira de MDF de 27 x 27cm, com jogo de Xadrez e Damas. Acompanham kits de peças plásticas para xadrez e damas, e regras - rei com 5,6 cm. Embalagem: produto plastificado.



Instruções/ regras ilustradas

Estojo para guardar as peças

REF	7+	7+	27x27x2,4cm	27x5x13,5cm	0,660 kg	GTM-13	7 18 9 7 8 5 8 1 3 1 7 1 4 4	6 und	30x14x28cm	0,012m³	4,030 kg	DUN 14	1 78 97858 31714 1
-----	----	----	-------------	-------------	----------	--------	------------------------------	-------	------------	---------	----------	--------	--------------------

715 - JOGO XADREZ ESCOLAR

Tabuleiro dobrável em madeira de MDF de 27 x 27cm, com jogo de Xadrez. Acompanham kits de peças plásticas para xadrez, e regras do jogo - rei com 5,6 cm. Embalagem: produto plastificado.



Rei com 5,6 cm

Tabuleiro fechado

Tabuleiros versão escolar com 27x27cm quando abertos

REF	7+	7+	27x27x2,4cm	27x5x13,5cm	0,620 kg	GTM-13	7 18 9 7 8 5 8 1 3 1 7 1 5 1	6 und	30x14x28cm	0,012m³	3,880 kg	DUN 14	1 78 97858 31715 8
-----	----	----	-------------	-------------	----------	--------	------------------------------	-------	------------	---------	----------	--------	--------------------

741 - XADREZ OFICIAL

Jogo de xadrez oficial, com tabuleiro em madeira de MDF em formato de estojo dobrável. Tabuleiro aberto com 42 x 42 cm - fechado com 42 x 21 cm.

Peças plásticas maciças para xadrez brancas e pretas- tamanho do rei 9,5 cm. Tamanho das casas do tabuleiro 5x5 cm. Embalagem: produto plastificado.



Tabuleiro oficial com 42 x 42cm
Peças maciças em tamanho oficial

REF	7+	7+	42x42x03cm	42x21x06cm	1,600 kg	GTM-13	7 18 9 7 8 5 8 1 3 1 7 4 1 0	4 und	43x22x25cm	0,024m³	6,800 kg	DUN 14	1 78 97858 31741 7
-----	----	----	------------	------------	----------	--------	------------------------------	-------	------------	---------	----------	--------	--------------------

736 - JOGO DA TRILHA - SACOLA

Jogo tradicional da trilha com tabuleiro em madeira de MDF com 28,5 x 28,5cm. Acompanham kit de peças plásticas da trilha com regras do jogo. Embalagem: sacola PVC com alça.

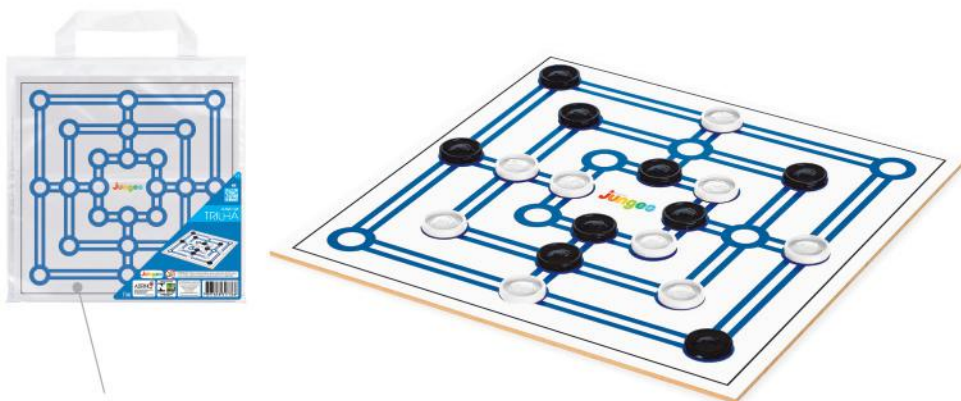

Sacola em PVC com alça

REF	7+	anos	29x29x0,3cm	30x02x30cm	0,260 kg	GTIN-13	12 und	31x28x31cm	0,027m ²	3,400 kg	DUN 14	7 18 9 7 8 5 8 1 5 1 7 3 6 5 1
736	7+	anos	29x29x0,3cm	30x02x30cm	0,260 kg	7 18 9 7 8 5 8 1 5 1 7 3 6 5 1	12 und	31x28x31cm	0,027m ²	3,400 kg	DUN 14	1 78 97858 31736 3

737 - JOGO DE LUDO - SACOLA

Jogo tradicional de ludo com tabuleiro em madeira de MDF com 28,5 x 28,5 cm. Acompanham kit de peças plásticas do ludo com dado 14mm e regras do jogo. Embalagem: sacola PVC com alça.

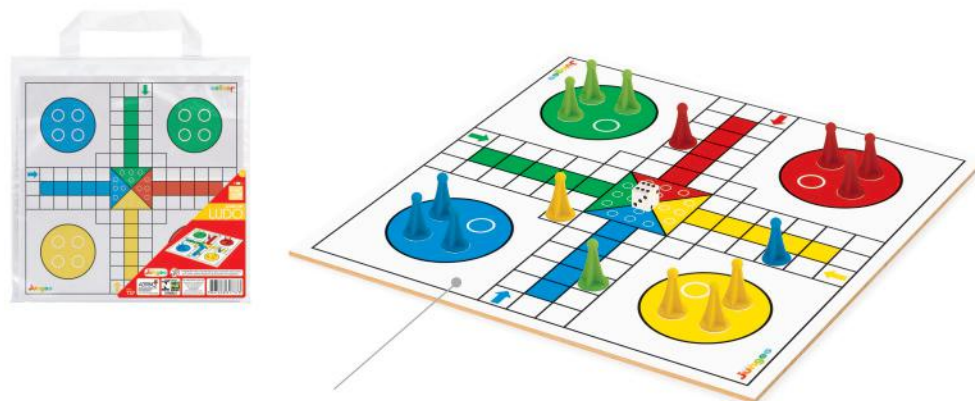

Tabuleiro em MDF 3mm

REF	7+	anos	29x29x0,3cm	30x02x30cm	0,250 kg	GTIN-13	12 und	31x28x31cm	0,027m ²	3,400 kg	DUN 14	7 18 9 7 8 5 8 1 5 1 7 3 7 3 1
737	7+	anos	29x29x0,3cm	30x02x30cm	0,250 kg	7 18 9 7 8 5 8 1 5 1 7 3 7 3 1	12 und	31x28x31cm	0,027m ²	3,400 kg	DUN 14	1 78 97858 31737 0

738 - JOGO DE DAMAS - SACOLA

Jogo tradicional de damas com tabuleiro em madeira de MDF com 28,5 x 28,5 cm. Acompanham kit de peças plásticas para damas com regras do jogo. Embalagem: sacola PVC com alça.

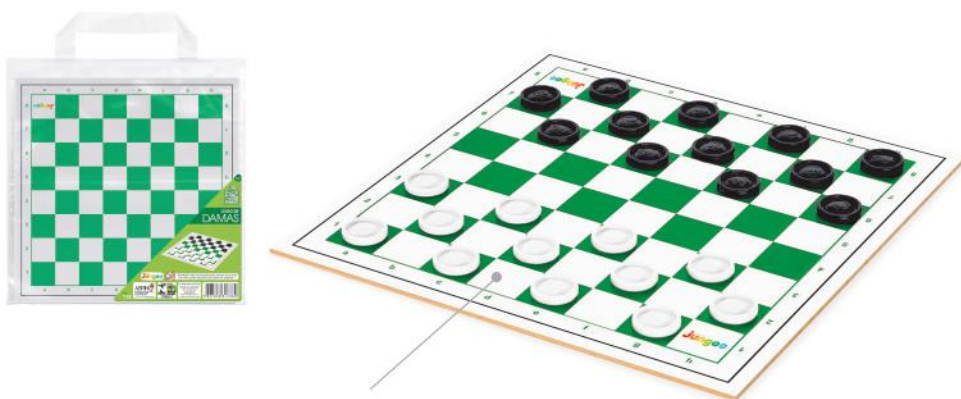

Impressão em cartão com alto brilho

REF	7+	anos	29x29x0,3cm	30x02x30cm	0,270 kg	GTIN-13	12 und	31x28x31cm	0,027m ²	3,600 kg	DUN 14	7 18 9 7 8 5 8 1 5 1 7 3 8 0 1
738	7+	anos	29x29x0,3cm	30x02x30cm	0,270 kg	7 18 9 7 8 5 8 1 5 1 7 3 8 0 1	12 und	31x28x31cm	0,027m ²	3,600 kg	DUN 14	1 78 97858 31738 7

739 - JOGO DE XADREZ - SACOLA

Jogo tradicional de xadrez com tabuleiro em madeira de MDF com 28,5 x 28,5 cm. Acompanham kit de peças plásticas para xadrez e regras do jogo - tamanho do rei 5,6 cm. Embalagem: sacola PVC com alça.



Peças Staunton para xadrez - Rei com 5,6 cm

REF	7+	anos	29x29x0,3cm	30x02x30cm	0,350 kg	GTIN-13	12 und	31x28x31cm	0,027m ²	4,400 kg	DUN 14	7 18 9 7 8 5 8 1 5 1 7 3 9 7 1
739	7+	anos	29x29x0,3cm	30x02x30cm	0,350 kg	7 18 9 7 8 5 8 1 5 1 7 3 9 7 1	12 und	31x28x31cm	0,027m ²	4,400 kg	DUN 14	1 78 97858 31739 4

716 - JOGO 6 EM 1

Tabuleiro em MDF - 1 estojo com 6 jogos: xadrez, ludo, damas, trilha, pega-varetas e dominó.
 Peças do xadrez em plástico nas cores branca e preta - tamanho do rei 5,6cm.
 Peças do ludo em plástico, coloridas e com dado 14mm.
 Peças de damas e trilha em plástico nas cores preta e branca.
 Dominó tradicional com 28 peças em plástico.
 Pega-varetas com 31 peças coloridas em plástico.

Acompanha regras e dicas de todos os jogos.
 Tabuleiro com tampa deslizante.
 Prático e fácil para organizar e guardar as peças.
 Embalagem: produto plastificado.



NOVO VISUAL



Tabuleiro em MDF com tampa

Rei com 5,6 cm

Peças plásticas para jogo de damas ou trilha

31 varetas em plástico

Dominó tradicional em plástico



Tabuleiro para jogo da trilha



Tabuleiro para jogo de ludo



Tabuleiro para jogo de damas ou xadrez

716	7+ anos	30x30x4,5cm	30x30x4,5cm	1,200 kg	7 18 9 7 8 5 8 1 3 1 7 1 6 8	6 und	31x28x31cm	0,027m³	7,400 kg	1 78 97858 31716 5

235 - JOGO DE DAMAS E TRILHA

Tabuleiro de 27 x 27cm em madeira MDF, com 2 jogos: Damas e Trilha. Acompanham kit de peças em plástico e regras dos jogos. Embalagem: produto plastificado.

12 peças brancas + 12 pretas para damas e trilha



Com tampa de deslizar
Prático para organizar e guardar as peças

235	7+ anos	30x30x4,5cm	30x30x4,5cm	0,900 kg	7 18 9 7 8 5 8 1 5 1 3 0 8 5	6 und	31x28x31cm	0,027m ³	6,000 kg	DUN 14	1 78 97858 31308 2

236 - JOGO DE DAMAS E LUDO

Tabuleiro de 27 x 27cm em madeira MDF, com 2 jogos: Damas e Ludo. Acompanham kit de peças em plástico com dado 14mm e regras dos jogos. Embalagem: produto plastificado.

16 peças para ludo + dado de 14mm



peças para jogo de damas

236	7+ anos	30x30x4,5cm	30x30x4,5cm	0,900 kg	7 18 9 7 8 5 8 1 5 1 3 2 3 8	6 und	31x28x31cm	0,027m ³	6,000 kg	DUN 14	1 78 97858 31323 5

718 - JOGO 4 EM 1

Tabuleiro de 27 x 27cm em madeira MDF, com 4 jogos: Xadrez, Ludo, Damas e Trilha. Acompanham kit de peças em plástico e regras dos jogos. Embalagem: produto plastificado.

Peças no modelo Staunton
Rei com 5,6 cm



Peças para damas e trilha + peças para ludo

718	7+ anos	30x30x4,5cm	30x30x4,5cm	1,020 kg	7 18 9 7 8 5 8 1 5 1 7 1 8 2	6 und	31x28x31cm	0,027m ³	6,500 kg	DUN 14	1 78 97858 31718 9

719 - JOGO 3 EM 1

Tabuleiro de 27 x 27cm em madeira MDF, com 3 jogos: Xadrez, Damas e Trilha. Acompanham kit de peças em plástico e regras dos jogos. Embalagem: produto plastificado.

Tampa de deslizar



Rei com 5,6 cm

719	7+ anos	30x30x4,5cm	30x30x4,5cm	1,000 kg	7 18 9 7 8 5 8 1 5 1 7 1 9 9	6 und	31x28x31cm	0,027m ³	6,400 kg	DUN 14	1 78 97858 31719 6

620 - PEGA VARETAS

Jogo de varetas em plástico, com 31 peças coloridas de 16,5cm de comprimento. Embalagem: caixa litografada.

31 varetas de plástico

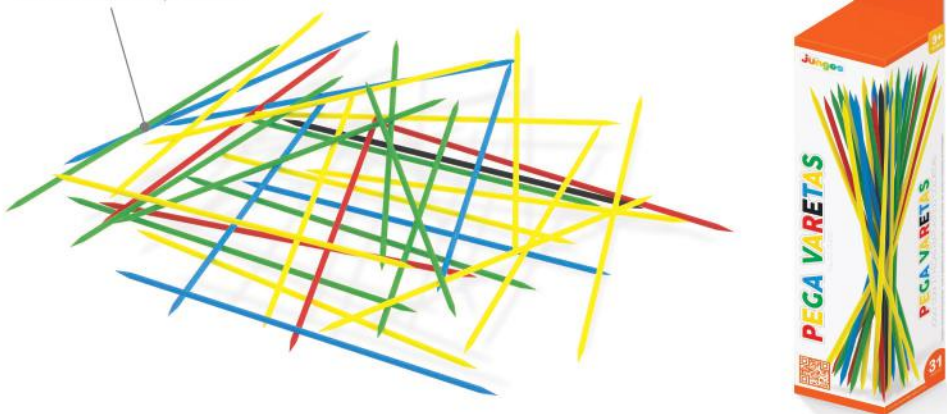

Jogo tradicional de habilidade, concentração e estratégia

					GTIN-13					DUN 14	
620	3+ anos	16,5cm (vareta)	05x05x22cm	0,060 kg	7 18 9 7 8 5 8 1 3 1 6 2 0 8	18 und	23x16x31cm	0,011m ³	1,200 kg	1 78 97858 31620 5	

625 - TANGRAM DESAFIO JUNGES

Jogo com 7 peças em MDF natural 9mm que formam um quadrado de 12 x 12cm. Contém 50 desafios, sem gabarito. Ideal para jogadores mais avançados. Embalagem: caixa litografada.



MDF 9 mm na cor natural



E aí? Aceita o desafio?

					GTIN-13					DUN 14	
625	4+ anos	produto em peças	20x05x26cm	0,220 kg	7 18 9 7 8 5 8 1 3 1 6 2 5 3	6 und	22x29x28cm	0,018m ³	1,630 kg	1 78 97858 31625 0	

626 - TANGRAM COLORS

Jogo com 7 peças coloridas em madeira de MDF 9mm. Ideal para crianças iniciantes. Contém 50 figuras com gabarito em cores. Embalagem: caixa litografada.

Peças coloridas em MDF 9 mm



Gabaritos na embalagem

					GTIN-13					DUN 14	
626	4+ anos	produto em peças	20x05x26cm	0,220 kg	7 18 9 7 8 5 8 1 3 1 6 2 6 0	6 und	22x29x28cm	0,018m ³	1,630 kg	1 78 97858 31626 7	

630 - BLOCOS COLORIDOS - 40 PEÇAS

631 - BLOCOS COLORIDOS- 70 PEÇAS

632 - BLOCOS COLORIDOS - 100 PEÇAS

Jogo com blocos coloridos em madeira (MDF) de reflorestamento e pintura atóxica. Organize os blocos, crie obstáculos e derrube todos com o efeito dominó.

Embalagem: caixas litografadas



Blocos em MDF 12 mm



					GTIN-13					DUN 14	
630	3+ anos	peças diversas	26x06x20cm	0,590 kg	7 18 9 7 8 5 8 1 3 1 6 3 0 7 1	6 und	38x21x27cm	0,022m ³	3,600 kg	1 78 97858 31630 4	

					GTIN-13					DUN 14	
631	3+ anos	peças diversas	30x06x23cm	1,000 kg	7 18 9 7 8 5 8 1 3 1 6 3 1 4	6 und	38x24x30cm	0,027m ³	6,100 kg	1 78 97858 31631 1	

					GTIN-13					DUN 14	
632	3+ anos	peças diversas	38x06x32cm	1,600 kg	7 18 9 7 8 5 8 1 3 1 6 3 2 1	4 und	33x26x39cm	0,033m ³	6,700 kg	1 78 97858 31632 8	

635 - PLAQUETAS DESAFIO JUNGES

Jogo com 20 peças em MDF natural 9mm, com 5 níveis de desafio. Acompanham 15 cartas em papel cartão com verniz UV. Embalagem: caixa litografada.



MDF natural



636 - PLAQUETAS COLORS

Jogo com 20 peças coloridas em MDF 9mm, com 3 níveis de desafio. Acompanham 15 cartas em papel cartão com verniz UV. Embalagem: caixa litografada.



MDF colorido



					GTIN-13					DUN 14	
635	4+ anos	produto em peças	20x05x26cm	0,540 kg	7 18 9 7 8 5 8 1 3 1 6 3 5 2	6 und	22x29x28cm	0,018m ³	3,630 kg	1 78 97858 31635 9	

					GTIN-13					DUN 14	
636	4+ anos	produto em peças	20x05x26cm	0,540 kg	7 18 9 7 8 5 8 1 3 1 6 3 6 9	6 und	22x29x28cm	0,018m ³	3,630 kg	1 78 97858 31636 6	

638 - PLAQUETAS DE MONTAR - 40 PEÇAS

639 - PLAQUETAS DE MONTAR- 80 PEÇAS

640 - PLAQUETAS DE MONTAR - 120 PEÇAS

Jogo de plaquetas coloridas com pintura atóxica em madeira de MDF 9mm. Kits com 40, 80 e 120 peças. O modelo com 40 peças é ideal para montar figuras simples, a versão com 80 peças permite construir diversas figuras mais complexas enquanto o kit com 120 peças permite explorar ao máximo a criatividade e a coordenação motora nas mais diversas construções possíveis. Embalagem: caixa litografada



Peças em MDF 9mm

Aranha montada com 80 peças

Carro F1 com 40 peças

Torre com 120 peças

REF	3+	produto em peças	26x06x20cm	0,870 kg	GTIN-13	6 und	38x21x27cm	0,022m ³	5,570 kg	DUN 14	1 78 97858 31638 0
-----	----	------------------	------------	----------	---------	-------	------------	---------------------	----------	--------	--------------------

REF	3+	produto em peças	30x06x23cm	1,680 kg	GTIN-13	6 und	38x24x30cm	0,027m ³	10,700 kg	DUN 14	1 78 97858 31639 7
-----	----	------------------	------------	----------	---------	-------	------------	---------------------	-----------	--------	--------------------

REF	3+	produto em peças	38x06x32cm	2,550 kg	GTIN-13	4 und	33x26x39cm	0,033m ³	10,800 kg	DUN 14	1 78 97858 31640 3
-----	----	------------------	------------	----------	---------	-------	------------	---------------------	-----------	--------	--------------------

710 - CONSTRUTOR JUNGES - 40 PEÇAS

711 - CONSTRUTOR JUNGES - 80 PEÇAS

712 - CONSTRUTOR JUNGES - 120 PEÇAS

Jogo tradicional com bloquinhos/tijolos em madeira de MDF 15 mm. Com 40, 80 ou 120 peças. Acompanham cartelas de adesivos para decoração das peças.
Embalagem: caixa litografada

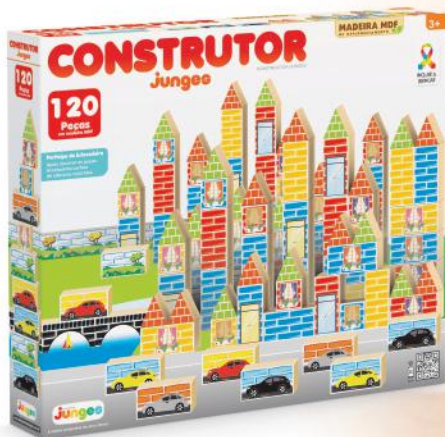
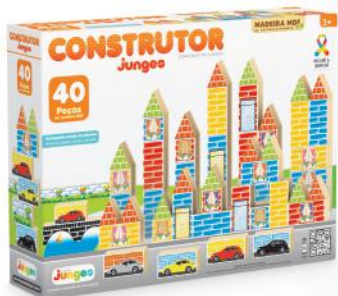

REF	710	3+ anos	peças diversas	26x06x20cm	0,460 kg	GTIN-13	7 18 9 7 8 5 8 1 3 1 7 1 0 6 1	6 und	38x21x27cm	0,022m ³	3,050 kg	DUN 14	1 78 97858 31710 3
-----	-----	---------	----------------	------------	----------	---------	--------------------------------	-------	------------	---------------------	----------	--------	--------------------

REF	711	3+ anos	peças diversas	30x06x23cm	0,830 kg	GTIN-13	7 18 9 7 8 5 8 1 3 1 7 1 1 3	6 und	38x24x30cm	0,027m ³	5,450 kg	DUN 14	1 78 97858 31711 0
REF	712	3+ anos	peças diversas	38x06x32cm	1,260 kg	GTIN-13	7 18 9 7 8 5 8 1 3 1 7 1 2 0	4 und	33x26x39cm	0,033m ³	5,240 kg	DUN 14	1 78 97858 31712 7



713 - CONSTRUTOR COLORIR E BRINCAR

Jogo com 60 peças de madeira de reflorestamento (MDF) na cor natural, Acompanha kit de pintura com tintas guache e pincel. Embalagem: caixa litografada.



60 peças em madeira (MDF) para colorir



713	4+ anos	peças diversas	34x06x28cm	0,820 kg	7 18 9 7 8 5 8 1 3 1 7 1 3 7 1	6 und	35x29x38cm	0,038m ³	5,400 kg	DUN 14	1 78 97858 31713 4

726 - TORRE LÚDICA - ANIMAIS

Torre de empilhar com 40 peças em MDF + cartela de adesivo para personalização.
Com temática infantil de animais.
Embalagem: caixa litografada.



Decoração com animais

28 blocos em madeira MDF

727 - TORRE LÚDICA - CLÁSSICA

Torre de empilhar com 40 peças em MDF + cartela de adesivo para personalização.
Embalagem: caixa litografada.



12 bases em MDF

Impressão das bases
direta na madeira



REF	726	4+ anos	produto em peças	10x10x27cm	0,490 kg	GTIN-13	7 18 9 7 8 5 8 1 3 1 7 2 6 7 1	8 und	38x21x27cm	0,022m ³	4,400 kg	DUN 14	1 78 97858 31726 4
-----	-----	---------	------------------	------------	----------	---------	--------------------------------	-------	------------	---------------------	----------	--------	--------------------

REF	727	4+ anos	produto em peças	10x10x27cm	0,490 kg	GTIN-13	7 18 9 7 8 5 8 1 3 1 7 2 7 4 1	8 und	38x21x27cm	0,022m ³	4,400 kg	DUN 14	1 78 97858 31727 1
-----	-----	---------	------------------	------------	----------	---------	--------------------------------	-------	------------	---------------------	----------	--------	--------------------

728 - CASTELO DAS FADAS

Castelo com 42 bloquinhos de madeira de MDF, torres e telhados em plástico. Acompanha 1 cartela de adesivo e uma base temática para decoração. Embalagem: caixa litografada.



Torres e telhados em plástico

Peças em madeira MDF

Base temática

731 - CASTELO DO PRÍNCIPE

Castelo com 42 bloquinhos de madeira de MDF, torres e telhados em plástico. Acompanha 1 cartela de adesivo e uma base temática para decoração. Embalagem: caixa litografada.



Cartela de adesivo para decorar as peças

Caixa litografada



REF	728	3+ anos	peças diversas	30x06x23cm	0,820 kg	GTIN-13	7 18 9 7 8 5 8 1 3 1 7 2 8 1 1	6 und	38x24x30cm	0,027m ³	5,330 kg	DUN 14	1 78 97858 31728 8
-----	-----	---------	----------------	------------	----------	---------	--------------------------------	-------	------------	---------------------	----------	--------	--------------------

REF	731	3+ anos	peças diversas	30x06x23cm	0,820 kg	GTIN-13	7 18 9 7 8 5 8 1 3 1 7 3 1 1 1	6 und	38x24x30cm	0,027m ³	5,330 kg	DUN 14	1 78 97858 31731 8
-----	-----	---------	----------------	------------	----------	---------	--------------------------------	-------	------------	---------------------	----------	--------	--------------------

733 - TORRE EQUILÍBRIO CLÁSSICA - 54 PEÇAS

Jogo clássico com 54 peças em madeira de MDF 12mm.
Embalagem: caixa litografada.



MDF na cor natural

Caixa litografada



Arestas arredondadas

734 - TORRE EQUILÍBRIO CORES - 69 PEÇAS

Jogo com 69 peças coloridas em madeira de MDF 12 mm.
Acompanha esquadro para auxílio da montagem.
Diversas opções de jogo. Opção com pontuação.
Embalagem: caixa litografada.



MDF colorido

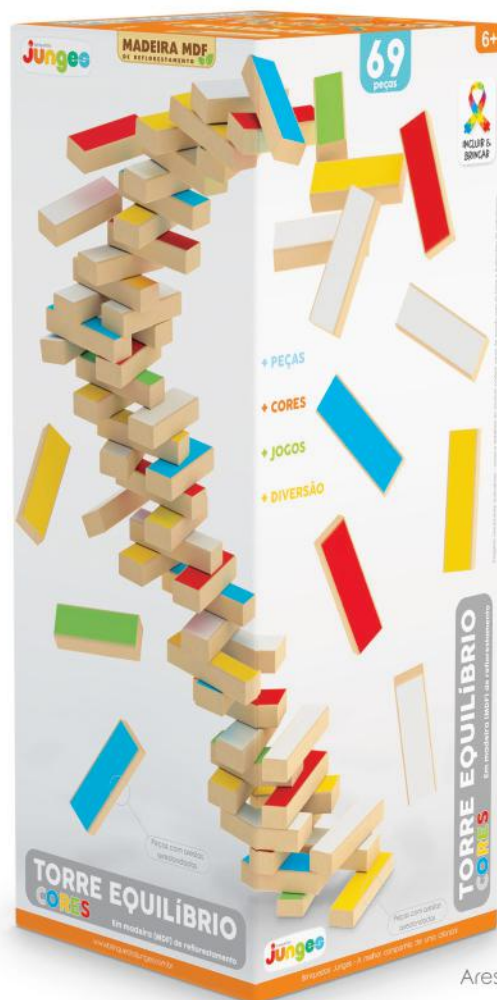

Arestas arredondadas

REF	733	6+ anos	produto em peças	10x10x27cm	0,650 kg	GTIN-13	7 18 9 7 8 5 8 1 3 1 7 3 3 5 1	8 und	38x21x27cm	0,022m³	5,600 kg	DUN 14	1 78 97858 31733 2
-----	-----	---------	------------------	------------	----------	---------	--------------------------------	-------	------------	---------	----------	--------	--------------------

REF	734	6+ anos	produto em peças	12x12x30cm	1,020 kg	GTIN-13	7 18 9 7 8 5 8 1 3 1 7 3 4 2	6 und	38x24x30cm	0,027m³	6,600 kg	DUN 14	1 78 97858 31734 9
-----	-----	---------	------------------	------------	----------	---------	------------------------------	-------	------------	---------	----------	--------	--------------------

735 - TORRE EQUILÍBRIO PRO - 54 PEÇAS

Jogo clássico com 54 peças em madeira de MDF 15 mm - tamanho da peça 6x2cm. Acompanha esquadro de apoio em madeira para auxiliar na montagem da torre. Embalagem: caixa litografada.

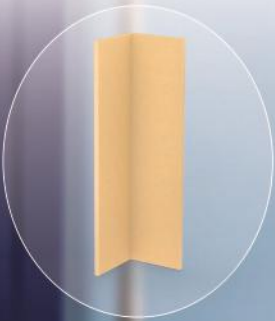

Acompanha esquadro para auxílio da montagem



Arestas arredondadas
Pintura branca na superfície

1

MONTE

Com o auxílio do esquadro que acompanha o produto, monte a torre para dar início ao jogo.

2

JOGUE

Em jogadas alternadas, cada jogador remove uma das peças e a coloca no topo da torre.

3

DIVIRTA-SE

O objetivo é fazer a torre ficar mais alta possível. O jogador que a derrubar perde, sendo vencedor o último jogador.



735	6+ anos	produto em peças	12x12x30cm	1,000 kg	7 18 97 8 58 1 31 7 3 5 9 1	6 und	38x24x30cm	0,027m³	6,400 kg	DUN 14	1 78 97858 31735 6

Pintura branca na superfície

101 - BALANÇO INFANTIL

Balanço com assento em madeira de MDF com cordas e protetores em plástico.
Embalagem: produto plastificado.

Corda trançada 7mm
(altura 1.80 metro)

Produto certificado Inmetro
Peso suportado: 35 kg

Protetores em plástico

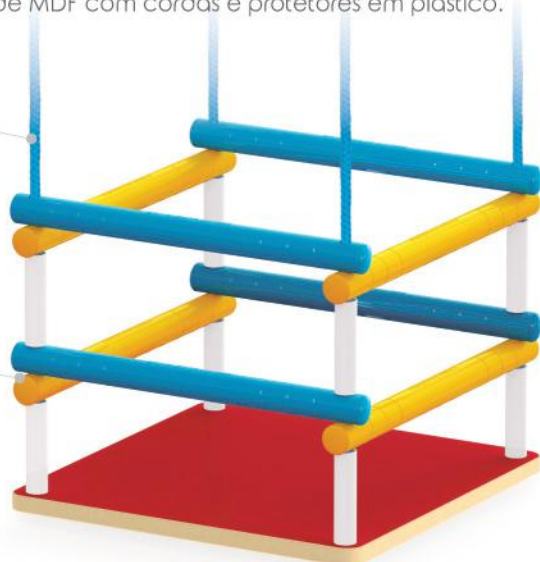

nas cores:



Sortidos na caixa master

101	+24 m	31x31x25cm	31x31x05cm	1,300 kg	7 189 785 813 101 071	6 und	31x31x30cm	0,029m³	8,200 kg	DUN 14	1 78 97858 31010 4

102 - BALANÇO GRANDE

Balanço grande com assento em madeira de MDF e protetores em plástico.
Embalagem: produto plastificado.

Corda trançada 7mm
(altura 1.80 metro)

Produto certificado Inmetro
Peso suportado: 35 kg

Assento em MDF

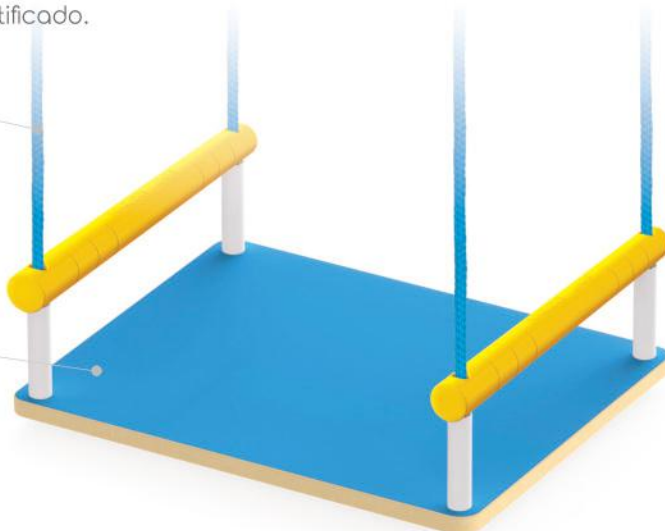

nas cores:



Sortidos na caixa master

102	3+ anos	38x31x14cm	38x31x05cm	1,200 kg	7 189 785 813 102 061	6 und	31x30x40cm	0,037m³	7,800 kg	DUN 14	1 78 97858 31020 3

201 - BALANÇO CAVALINHO

Balanço cavalinho com assento em madeira de MDF, cordas e protetores em plástico.
Acompanha instrução de montagem.
Embalagem: caixa litografada.



Caixa litografada



Impressão em serigrafia

Protetores em plástico

Assento em MDF

Produto certificado Inmetro
Peso suportada: 35 kg

201	+24 m	35x31x30cm	40x08x31cm	1,900 kg	7 189 785 813 128 281	6 und	47x31x40cm	0,059m³	12,400 kg	DUN 14	1 78 97858 31282 5

325 - BALANÇO BEBÊ - ROSA

Balanço bebê com assento em madeira de MDF, cordas e protetores em plástico. Com cinto de segurança e cartela de adesivo para decoração opcional. Embalagem: caixa litografada.



Caixa litografada

Protetores em plástico

Assento em MDF

326 - BALANÇO BEBÊ - VERMELHO

Balanço bebê com assento em madeira de MDF, cordas e protetores em plástico. Com cinto de segurança e cartela de adesivo para decoração opcional. Embalagem: caixa litografada.



Adesivo

Corda trançada 7mm
(altura 1.80 metro)

Cinto de segurança

Produto certificado Inmetro - Peso suportado: 35 kg

REF	325	+18 m	31x31x25cm	30x08x31cm	1,420 kg	GTIN-13	7 18 9 7 8 5 8 1 3 1 3 2 5 2 1	6 und	32x50x33cm	0,052m³	9,100 kg	DUN 14	1 78 97858 31325 9
-----	-----	-------	------------	------------	----------	---------	--------------------------------	-------	------------	---------	----------	--------	--------------------

REF	326	+18 m	31x31x25cm	30x08x31cm	1,420 kg	GTIN-13	7 18 9 7 8 5 8 1 3 1 3 2 6 9	6 und	32x50x33cm	0,052m³	9,100 kg	DUN 14	1 78 97858 31326 6
-----	-----	-------	------------	------------	----------	---------	------------------------------	-------	------------	---------	----------	--------	--------------------

609 - JOGO GOL A GOL

Gol a gol com elásticos e 2 times de 6 jogadores, em campo de madeira de MDF. Embalagem: produto plastificado.



2 times de 6 jogadores

Elástico para impulsionar

Impressão em serigrafia

610 - JOGO DEDOBOL / PETELECO

Jogo de futebol com pinos plásticos (jogadores) fixos no campo de madeira de MDF. Acompanha instruções de jogo e bola (botão de plástico). Embalagem: produto plastificado.



1 ficha/ bola

Molduras em MDF natural

Pintura UV

REF	609	3+ anos	40x31x03cm	40x31x03cm	0,650 kg	GTIN-13	7 18 97 85 81 31 6 09 31	6 und	32x18x41cm	0,023m ³	4,300 kg	DUN 14	1 78 97858 31609 0
-----	-----	---------	------------	------------	----------	---------	--------------------------	-------	------------	---------------------	----------	--------	--------------------

REF	610	3+ anos	40x31x03cm	40x31x03cm	0,600 kg	GTIN-13	7 18 97 85 81 31 6 10 91	6 und	32x18x41cm	0,023m ³	4,000 kg	DUN 14	1 78 97858 31610 6
-----	-----	---------	------------	------------	----------	---------	--------------------------	-------	------------	---------------------	----------	--------	--------------------

615 - JOGO DE BOTÃO - solapa com 1 time

Jogo de botão completo: 1 time (10 botões), 1 bola, 1 goleiro, 1 trave e 1 palheta. Acompanha cartela de adesivos para personalização dos times. 4 opções de time (sortidos na caixa master). Embalagem: saco plástico com solapa.

4 opções de times



solapa com eurolock

1 jogo completo

REF	615	3+ anos	peças diversas	14x04x20cm	0,050 kg	GTIN-13	7 18 97 85 81 31 6 15 41	12 und	20x16x26cm	0,008m ³	0,800 kg	DUN 14	1 78 97858 31615 1
-----	-----	---------	----------------	------------	----------	---------	--------------------------	--------	------------	---------------------	----------	--------	--------------------

616 - JOGO DE BOTÃO - caixa com 2 times

Contém 2 jogos de botões completos com trave - Sortidos na caixa master. Embalagem: caixa litografada.

2 jogos completos



caixa litografada

REF	616	3+ anos	peças diversas	22x05x16cm	0,130 kg	GTIN-13	7 18 97 85 81 31 6 16 11	6 und	23x16x31cm	0,011m ³	0,900 kg	DUN 14	1 78 97858 31616 8
-----	-----	---------	----------------	------------	----------	---------	--------------------------	-------	------------	---------------------	----------	--------	--------------------

BRASIL NA

611 - CAMPO FUTEBOL DE BOTÃO - 40 X 60cm

Campo para futebol de botão com molduras em madeira de MDF.
Tamanho do campo com medidas: 40 x 60cm.
Impressão em serigrafia.



REF	3+	anos	62x42x02cm	produto avulso	1,200 kg	GTIN-13	7 18 97 8 5 8 1 3 1 6 1 1 6	6 und	43x10x63cm	0,026m ³	7,400 kg	DUN 14	1 78 97858 31611 3
-----	----	------	------------	----------------	----------	---------	-----------------------------	-------	------------	---------------------	----------	--------	--------------------

112 - CAMPO FUTEBOL DE BOTÃO - 60 X 90cm

Campo para futebol de botão com molduras em madeira de MDF.
Tamanho do campo com medidas: 60 x 90cm.
Impressão em serigrafia.



REF	3+	anos	90x62x02cm	produto avulso	2,300 kg	GTIN-13	7 18 97 8 5 8 1 3 1 2 2 1 7	6 und	63x10x90cm	0,055m ³	14,400 kg	DUN 14	2 78 97858 31221 1
-----	----	------	------------	----------------	----------	---------	-----------------------------	-------	------------	---------------------	-----------	--------	--------------------

111 - TABELA DE BASQUETE

137 - TABELA DE BASQUETE - FREE STYLE

Tabela de Basquete Junges em madeira de MDF 9mm, com aro reforçado de 33 cm de diâmetro e rede em nylon 9 alças. Pintura atóxica com impressão em serigrafia. Ideal para recreação e de fácil instalação. Acompanha kit de montagem com parafusos, buchas e arruelas grandes que garantem uma melhor fixação da tabela. Com a tabela de basquete Junges as crianças poderão jogar basquete sem sair de casa!
Embalagem: saco plástico.



Com kit de parafusos para instalação

NOVO VISUAL

NOVO VISUAL

Aro em metal reforçado com 33 cm de diâmetro



Impressão em serigrafia

Rede em nylon com 9 alças

REF	8+	60x36x54cm	61x06x55cm	2,700 kg	GTIN-13	4 und	55x16x61cm	0,054m³	11,550 kg	DUN 14	4 78 97858 31110 2
-----	----	------------	------------	----------	---------	-------	------------	---------	-----------	--------	--------------------

REF	8+	60x36x54	61x06x55cm	2,700 kg	GTIN-13	4 und	55x16x61cm	0,054m³	11,550 kg	DUN 14	4 78 97858 31237 6
-----	----	----------	------------	----------	---------	-------	------------	---------	-----------	--------	--------------------

225 - KIT PING-PONG

Kit completo com 2 raquetes de ping-pong em madeira de MDF e uma face em EVA. Acompanham 1 par de suportes metálicos para rede, 2 bolinhas e 1 rede oficial. Embalagem: caixa litografada.



226 - JOGO PING-PONG

Jogo com 2 raquetes de ping-pong em madeira de MDF com uma face em EVA. Acompanha 2 bolinhas para ping-pong (tênis de mesa). Embalagem: saco plástico com solapa.



REF	225	7+ anos	26x16x02cm	30x06x23cm	0,530 kg	GTIN-13	7 18 9 7 8 5 8 1 3 1 3 0 2 3 1	6 und	38x23x31cm	0,027m³	3,700 kg	DUN 14	1 78 97858 31302 0
-----	-----	---------	------------	------------	----------	---------	--------------------------------	-------	------------	---------	----------	--------	--------------------

REF	226	7+ anos	26x16x02cm	19x03x33cm	0,230 kg	GTIN-13	7 18 9 7 8 5 8 1 3 1 3 0 3 0 1	6 und	20x16x26cm	0,008m³	1,600 kg	DUN 14	1 78 97858 31303 7
-----	-----	---------	------------	------------	----------	---------	--------------------------------	-------	------------	---------	----------	--------	--------------------

229 - KIT DE TACOS / BETS - SPORT TIME

Kit de Tacos / Bets Junges com 2 tacos 80x8cm em madeira de MDF 15mm. com cabo emborrachado em EVA, 2 casinhas e 1 bolinha de borracha nº 3. Acompanha instruções com regras do jogo de tacos / bets. Embalagem: sacola em PVC com alça.



Tamanho do taco 80 x 8cm

REF	7+	anos	80x08x02cm	87x05x10cm	1,140 kg	GTIN-13	6 und	29x08x87cm	0,020m ³	7,300 kg	DUN 14	1 78 97858 31306 8
-----	----	------	------------	------------	----------	---------	-------	------------	---------------------	----------	--------	--------------------

222 - RAQUETE DE BEACH TENNIS

Raquete de treino para beach em madeira MDF com cabo antiderrapante. Superfície com 26 furos e impressão direto na madeira. Dimensões: 45 x 23cm - Peso aprox. 440g. Embalagem: produto plastificado.



REF	7+	anos	45x2,5x23cm	45x2,5x23cm	0,440 kg	GTIN-13	6 und	24x10x46cm	0,011m ³	3,100 kg	DUN 14	1 78 97858 31222 1
-----	----	------	-------------	-------------	----------	---------	-------	------------	---------------------	----------	--------	--------------------

231 - JOGO DE FRESCOBOL - SPORT TIME

Kit de Frescobol Junges com 2 raquetes em madeira de MDF 9mm com cabo antiderrapante. Acompanha 1 bolinha de borracha nº 3, instruções com regras e estilos do jogo de frescobol. Embalagem: saco plástico com solapa.



REF	7+	anos	42x20x02cm	22x06x50cm	0,800 kg	GTIN-13	6 und	22x23x42cm	0,021m ³	5,200 kg	DUN 14	1 78 97858 31011 1
-----	----	------	------------	------------	----------	---------	-------	------------	---------------------	----------	--------	--------------------

743 - DOMINÓ TRADICIONAL - PLÁSTICO (estojo)

Jogo de dominó tradicional com 28 peças plásticas pretas com pontos coloridos.
Embalagem: estojo em MDF plastificado.



NOVO VISUAL

Estojo em MDF



Peças plásticas

745 - DOMINÓ TRADICIONAL - MADEIRA (estojo)

Jogo de dominó tradicional com 28 peças em madeira de MDF 6mm. Impressão na peça.
Embalagem: estojo em MDF plastificado.



NOVO VISUAL

Peças e estojo em MDF



REF	3+ anos	produto em peças	18x10x05cm	0,270 kg	GTIN-13	6 und	21x18x15cm	0,006m³	1,700 kg	DUN 14	1 78 97858 31743 1
-----	---------	------------------	------------	----------	---------	-------	------------	---------	----------	--------	--------------------

REF	3+ anos	produto em peças	18x10x05cm	0,370 kg	GTIN-13	6 und	21x18x15cm	0,006m³	2,300 kg	DUN 14	1 78 97858 31745 5
-----	---------	------------------	------------	----------	---------	-------	------------	---------	----------	--------	--------------------

746 - DOMINÓ DESENHO E ESCRITA

Jogos de dominós com 24 peças em madeira de MDF 3mm. Impressão direto na madeira, possuem diversos temas. Embalagem: caixa litografada.

NOVO VISUAL



REF	746	5+anos	produto em peças	22x05x16cm	0,240 kg	GTIN-13	7 18 97 85 8 13 17 4 6 3	6 und	23x16x31cm	0,011m ³	1,550 kg	DUN 14	1 78 97858 31748 2
-----	-----	--------	------------------	------------	----------	---------	--------------------------	-------	------------	---------------------	----------	--------	--------------------

748 - DOMINÓ ANIMAIS

NOVO VISUAL



REF	748	3+anos	produto em peças	22x05x16cm	0,240 kg	GTIN-13	7 18 97 85 8 13 17 4 8 9	6 und	23x16x31cm	0,011m ³	1,550 kg	DUN 14	1 78 97858 31748 6
-----	-----	--------	------------------	------------	----------	---------	--------------------------	-------	------------	---------------------	----------	--------	--------------------

750 - DOMINÓ ANIMAIS - EM INGLÊS



REF	750	5+anos	produto em peças	22x05x16cm	0,240 kg	GTIN-13	7 18 97 85 8 13 17 5 0 2	6 und	23x16x31cm	0,011m ³	1,550 kg	DUN 14	1 78 97858 31750 9
-----	-----	--------	------------------	------------	----------	---------	--------------------------	-------	------------	---------------------	----------	--------	--------------------

752 - DOMINÓ DINOS



REF	752	3+anos	produto em peças	22x05x16cm	0,240 kg	GTIN-13	7 18 97 85 8 13 17 5 2 6	6 und	23x16x31cm	0,011m ³	1,550 kg	DUN 14	1 78 97858 31752 3
-----	-----	--------	------------------	------------	----------	---------	--------------------------	-------	------------	---------------------	----------	--------	--------------------

754 - DOMINÓ ALFABETO A AO Z

NOVO VISUAL



REF	754	3+anos	produto em peças	22x05x16cm	0,240 kg	GTIN-13	7 18 97 85 8 13 17 5 4 0	6 und	23x16x31cm	0,011m ³	1,550 kg	DUN 14	1 78 97858 31754 7
-----	-----	--------	------------------	------------	----------	---------	--------------------------	-------	------------	---------------------	----------	--------	--------------------

756 - DOMINÓ FRUTAS E CORES



REF	756	3+anos	produto em peças	22x05x16cm	0,240 kg	GTIN-13	7 18 97 85 8 13 17 5 6 4	6 und	23x16x31cm	0,011m ³	1,550 kg	DUN 14	1 78 97858 31756 1
-----	-----	--------	------------------	------------	----------	---------	--------------------------	-------	------------	---------------------	----------	--------	--------------------

747 - DOMINÓ DESENHO E ESCRITA (estojo)

749 - DOMINÓ ANIMAIS (estojo)

751 - DOMINÓ ANIMAIS EM INGLÊS (estojo)

Jogos de dominós com 28 peças em madeira de MDF 3mm. Impressão direto na madeira, possuem diversos temas. Embalagem: estojo em MDF plastificado.

NOVO VISUAL



753 - DOMINÓ DINOS (estojo)

755 - DOMINÓ ALFABETO A AO Z (estojo)

757 - DOMINÓ FRUTAS E CORES (estojo)



770 - MEMÓRIA BABY - CORES E EMOÇÕES

Memória Baby em madeira de reflorestamento (MDF) 3 mm de espessura. Contém 12 peças (6 pares) com impressão direta na madeira. Peças grandes com formas e cantos arredondados. Embalagem: caixa litografada.

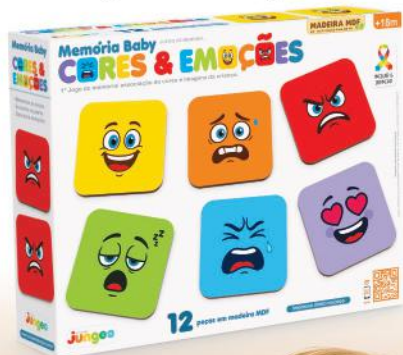

LANÇAMENTO



Impressão direto na madeira

771 - MEMÓRIA BABY - CARINHAS DE ANIMAIS



LANÇAMENTO



12 peças / 6 pares



REF	771	+24 m	produto em peças	26x06x20cm	0,220 kg	GTIN-13	7 18 9 7 8 5 8 1 3 1 7 7 1 7	6 und	38x21x27cm	0,022m ³	1,700 kg	DUN 14	1 78 97858 31771 4
-----	-----	-------	------------------	------------	----------	---------	------------------------------	-------	------------	---------------------	----------	--------	--------------------

772 - MEMÓRIA BABY - NATUREZA ENCANTADA



LANÇAMENTO



Corte a laser



REF	772	+24 m	produto em peças	26x06x20cm	0,250 kg	GTIN-13	7 18 9 7 8 5 8 1 3 1 7 7 2 4	6 und	38x21x27cm	0,022m ³	1,900 kg	DUN 14	1 78 97858 31772 1
-----	-----	-------	------------------	------------	----------	---------	------------------------------	-------	------------	---------------------	----------	--------	--------------------

836 - MEMÓRIA EM BLOCOS - BABY FARM

Memória em Blocos em madeira de reflorestamento (MDF) 15 mm de espessura. Contém 18 peças (9 pares) com impressão direta na madeira. Embalagem: caixa litografada.



Caixa litografada

837 - MEMÓRIA EM BLOCOS - BABY PETS



18 peças / 9 pares



837	+24 m	produto em peças	30x06x23cm	0,520 kg	7 18 9 7 8 5 8 1 3 1 8 3 7 0	6 und	38x24x30cm	0,027m ³	3,500 kg	1 78 97858 31837 7

838 - MEMÓRIA EM BLOCOS - BABY ZOO



838	+24 m	produto em peças	30x06x23cm	0,520 kg	7 18 9 7 8 5 8 1 3 1 8 3 8 7	6 und	38x24x30cm	0,027m ³	3,500 kg	1 78 97858 31838 4



836	+24 m	produto em peças	30x06x23cm	0,520 kg	7 18 9 7 8 5 8 1 3 1 8 3 6 3	6 und	38x24x30cm	0,027m ³	3,500 kg	1 78 97858 31836 0

778 - MEMÓRIA DINOS

Jogos da memória com 30 peças em madeira de MDF 3mm. Impressão direto na madeira, possuem diversos temas. Embalagem: caixa litografada.



NOVO VISUAL

780 - MEMÓRIA CORES - TRILÍNGUE



NOVO VISUAL

782 - MEMÓRIA ANIMAIS - TRILÍNGUE



REF	3+anos	produto em peças	22x05x16cm	0,240 kg	GTIN-13	6 und	23x16x31cm	0,011m ³	1,540 kg	DUN 14
778					7 1897858 317786					1 78 97858 31778 3

REF	5+anos	GTIN-13	DUN 14
780		7 1897858 317809	1 78 97858 31780 6

REF	5+anos	GTIN-13	DUN 14
782		7 1897858 317823	1 78 97858 31782 0

784 - MEMÓRIA ANIMAIS

NOVO VISUAL



786 - MEMÓRIA FAZENDINHA



NOVO VISUAL

788 - MEMÓRIA FRUTAS



REF	3+anos	GTIN-13	DUN 14
784		7 1897858 317847	1 78 97858 31784 4

REF	3+anos	GTIN-13	DUN 14
786		7 1897858 317861	1 78 97858 31786 8

REF	3+anos	GTIN-13	DUN 14
788		7 1897858 317885	1 78 97858 31788 2

779 - MEMÓRIA DINOS (estojo)

Jogos da memória com 30 peças em madeira de MDF 3mm. Impressão direto na madeira, possuem diversos temas. Embalagem: estojo em MDF, plastificado.



NOVO VISUAL

781 - MEMÓRIA CORES - TRILÍNGUE (estojo)



783 - MEMÓRIA ANIMALS - EM INGLÊS (estojo)



REF 779	3+ anos	produto em peças	18x10x05cm	0,360 kg	GTIN-13	6 und	21x18x15cm	0,006m ³	2,270 kg	DUN 14	1 78 97858 31779 0
---------	---------	------------------	------------	----------	---------	-------	------------	---------------------	----------	--------	--------------------

REF 781	5+ anos	GTIN-13	DUN 14	1 78 97858 31781 3
---------	---------	---------	--------	--------------------

REF 783	5+ anos	GTIN-13	DUN 14	1 78 97858 31783 7
---------	---------	---------	--------	--------------------

785 - MEMÓRIA ANIMAIS (estojo)

NOVO VISUAL



787 - MEMÓRIA FAZENDINHA (estojo)



789 - MEMÓRIA FRUTAS (estojo)



REF 785	3+ anos	GTIN-13	DUN 14	1 78 97858 31785 1
---------	---------	---------	--------	--------------------

REF 787	3+ anos	GTIN-13	DUN 14	1 78 97858 31787 5
---------	---------	---------	--------	--------------------

REF 789	3+ anos	GTIN-13	DUN 14	1 78 97858 31789 9
---------	---------	---------	--------	--------------------

790 - MEU 1º QUEBRA-CABEÇA

Meu 1º Quebra-cabeça com 12 peças em madeira de MDF.
 Contém 6 quebra-cabeças de 2 peças cada.
 Impressão direto na madeira.
 Embalagem: caixa litografada.



LANÇAMENTO



Impressão direta na peça



6 quebra-cabeças de 2 peças cada

791 - QC. ANIMAIS & SONS DA FAZENDA

Quebra-cabeças Animais & Sons da Fazenda com 16 peças em madeira MDF.
 Contém 4 quebra-cabeças de 4 peças cada.
 Impressão direto na madeira.
 Embalagem: caixa litografada.



LANÇAMENTO



Em madeira de MDF



REF	790	+12 m	produto em peças	26x05x20cm	0,220 kg	GTIN-13	7 18 9 7 8 5 8 1 3 1 7 9 0 8 1	6 und	22x29x28cm	0,018m³	1,700 kg	DUN 14	1 78 97858 31790 5
-----	-----	-------	------------------	------------	----------	---------	--------------------------------	-------	------------	---------	----------	--------	--------------------

REF	791	+18 m	produto em peças	26x05x20cm	0,280 kg	GTIN-13	7 18 9 7 8 5 8 1 3 1 7 9 1 5 1	6 und	22x29x28cm	0,018m³	2,100 kg	DUN 14	1 78 97858 31791 2
-----	-----	-------	------------------	------------	----------	---------	--------------------------------	-------	------------	---------	----------	--------	--------------------

815 - QC. MONTA BICHOS

Quebra-cabeças Monta Bichos com 12 peças em madeira de MDF.
Contém 6 quebra-cabeças de 2 peças cada.
Impressão direto na madeira.
Embalagem: caixa litografada.



LANÇAMENTO



6 quebra-cabeças

Impressão direta na peça

815	+18 m	produto em peças	26x05x20cm	0,210 kg	7 18 97 85 81 31 81 5 81	6 und	22x29x28cm	0,018m³	1,650 kg	DUN 14 1 78 97858 31815 5

794 - QC. DINOS

Jogos de quebra-cabeça com 30 peças em madeira de MDF 3mm. Impressão direto na madeira. Acompanham história ilustrada (contos clássicos). Embalagem: caixa litografada.



796 - QC. CUIDANDO DA NATUREZA



798 - QC. ESTAÇÕES DO ANO



REF	3+ anos	produto em peças	22x05x16cm	0,260 kg	GTIN-13	6 und	23x16x31cm	0,011m ³	1,700 kg	DUN 14
794					7 1897858 31794 6					1 78 97858 31794 3

REF	3+ anos	GTIN-13	DUN 14
796		7 1897858 31796 0	1 78 97858 31796 7

REF	3+ anos	GTIN-13	DUN 14
798		7 1897858 31798 4	1 78 97858 31798 1

800 - QC. CINDERELA



802 - QC. BRANCA DE NEVE



810 - QC. OS TRÊS PORQUINHOS



REF	3+ anos	GTIN-13	DUN 14
800		7 1897858 31800 4	1 78 97858 31800 1

REF	3+ anos	GTIN-13	DUN 14
802		7 1897858 31802 8	1 78 97858 31802 5

REF	3+ anos	GTIN-13	DUN 14
810		7 1897858 31810 3	1 78 97858 31810 0

795 - QC. DINOS (estojo)



797 - QC. CUIDANDO DA NATUREZA (estojo)



799 - QC. ESTAÇÕES DO ANO (estojo)



REF	3+ anos	produto em peças	18x10x05cm	0,380 kg	GTIN-13	6 und	21x18x15cm	0,006m³	2,370 kg	DUN 14
795					7 1897858 1317953					1 78 97858 31795 0

REF	3+ anos	GTIN-13	DUN 14
797		7 1897858 1317977	1 78 97858 31797 4

REF	3+ anos	GTIN-13	DUN 14
799		7 1897858 1317991	1 78 97858 31799 8

801 - QC. CINDERELA (estojo)



803 - QC. BRANCA DE NEVE (estojo)



811 - QC. OS TRÊS PORQUINHOS (estojo)



REF	3+ anos	GTIN-13	DUN 14
801		7 1897858 1318011	1 78 97858 31801 8

REF	3+ anos	GTIN-13	DUN 14
803		7 1897858 1318035	1 78 97858 31803 2

REF	3+ anos	GTIN-13	DUN 14
811		7 1897858 1318110	1 78 97858 31811 7

830 - QC. EM BLOCOS - FAZENDA

Quebra-cabeça em blocos em madeira de MDF.
 Com 24 peças com impressão direta na peça.
 6 cenas dos Animais da Fazenda
 Embalagem: caixa litografada



Blocos em MDF 15mm

caixa litografada

830	+24 m	produto em peças	30x06x23cm	0,620 kg	7 18 97 85 81 31 83 0 1	6 und	38x24x30cm	0,027m³	4,220 kg	DUN 14 1 78 97858 31830 8

832 - QUEBRA-CABEÇA EM BLOCOS - FUNDO DO MAR

Quebra-cabeça em blocos em madeira de MDF.
Com 24 peças com impressão direta na peça.
6 cenas dos Animais do Fundo do Mar.
Embalagem: caixa litografada



6 cenas de 4 peças



832	+24 m	produto em peças	30x06x23cm	0,620 kg	7 18 9 7 8 5 8 1 3 1 8 3 2 5 1	6 und	38x24x30cm	0,027m ³	4,220 kg	DUN 14	1 78 97858 31832 2

834 - QUEBRA-CABEÇA EM BLOCOS - DINOS

6 cenas de Dinossauros



Blocos em MDF 15mm



834	+24m	produto em peças	30x06x23cm	0,620 kg	7 18 9 7 8 5 8 1 3 1 8 3 4 9 1	6 und	38x24x30cm	0,027m ³	4,220 kg	DUN 14	1 78 97858 31834 6

835 - QUEBRA-CABEÇA EM BLOCOS - PETS

6 cenas de Pets



caixa litografada



835	+24 m	produto em peças	30x06x23cm	0,620 kg	7 18 9 7 8 5 8 1 3 1 8 3 5 6 1	6 und	38x24x30cm	0,027m ³	4,220 kg	DUN 14	1 78 97858 31835 3

410 - CASINHA DE BONECAS - SWEET HOME

Casinha de bonecas em madeira de MDF, montada e decorada com três ambientes.
Acompanha kit de móveis em plástico para decoração.
Embalagem: caixa litografada.

Com kit de móveis em plástico



Caixa litografada



Produto montado e decorado

REF	3+	anos	55x20x47cm	57x21x48cm	4,270 kg	GTIN-13	7 118 97 858 13 14 10 5	2 und	58x43x51cm	0,127m ³	9,650 kg	DUN 14	1 78 97858 31410 2
-----	----	------	------------	------------	----------	---------	-------------------------	-------	------------	---------------------	----------	--------	--------------------

412 - CASINHA - YELLOW HOUSE

Casinha em madeira de MDF, montada e decorada com fechamento estilo maleta.
Acompanha kit de móveis em plástico e cartela de adesivos para personalização.
Embalagem: caixa litografada.



412	3+ anos	59x14x39cm	60x14x40cm	4,000 kg	7 1 8 9 7 8 5 8 1 5 1 4 1 2 9 1	2 und	61x30x42cm	0,076m ³	8,600 kg	DUN 14 1 78 97858 31412 6

420 - FOGÃO SUPER CHEF - ROSA

Linhas com geladeira, pia e fogão em madeira de MDF, montados e decorados, portas com fechamento magnético. Produtos vendidos separadamente. Acompanham kit com jarra, copos e caixinhas de bebida (geladeira) - escorredor, e utensílios (pia) - panelinhas e talheres (fogão). Embalagem: caixa litografada.



422 - GELADEIRA SUPER LUX - ROSA

Dobradiças metálicas
Novo sistema com rebites
(mais resistente)

Fechos magnéticos



REF	4+	32x26x45cm	33x27x47cm	5,000 kg	GTIN-13	2 und	54x33x48cm	0,085m³	10,800 kg	DUN 14	1 78 97858 31420 1
-----	----	------------	------------	----------	---------	-------	------------	---------	-----------	--------	--------------------

REF	4+	30x26x60cm	31x27x61cm	6,800 kg	GTIN-13	2 und	54x33x61cm	0,109m³	14,600 kg	DUN 14	1 78 97858 31422 5
-----	----	------------	------------	----------	---------	-------	------------	---------	-----------	--------	--------------------

522 - GELADEIRA SUPER LUX - VERMELHA

521 - PIA SUPER CLEAN - VERMELHA

520 - FOGÃO SUPER CHEF - VERMELHO



					GTIN-13					DUN 14	
522	4+ anos	30x26x60cm	31x27x61cm	6,800 kg	7 18 9 7 8 5 8 1 3 1 5 2 2 5 1	2 und	54x33x61cm	0,109m³	14,600 kg	1 78 97858 31522 2	

					GTIN-13					DUN 14	
521	4+ anos	32x26x53cm	33x27x47cm	4,600 kg	7 18 9 7 8 5 8 1 3 1 5 2 1 8 1	2 und	54x33x48cm	0,085m³	10,000 kg	1 78 97858 31521 5	

					GTIN-13					DUN 14	
520	4+ anos	32x26x45cm	33x27x47cm	5,000 kg	7 18 9 7 8 5 8 1 3 1 5 2 0 1 1	2 und	54x33x48cm	0,085m³	10,800 kg	1 78 97858 31520 8	

090 - CAR SERVICE - POSTINHO E GARAGEM

Car service em madeira de MDF, com 3 níveis contendo garagem, heliponto, elevador e rampas. Produto montado e decorado, impressão em serigrafia, e opção de decoração com adesivos. Acompanha kit com 5 carrinhos e kit de placas de trânsito em plástico. Embalagem: caixa litografada.



Detalhes em serigrafia

sobe

Elevador

desce

Kit de placas de trânsito

Kit de carrinhos

REF	3+	44x35x30cm	45x35x30cm	3,600 kg	090	3+ anos	44x35x30cm	45x35x30cm	3,600 kg	7189785813109091	2 und	46x36x62cm	0,103m ³	8,400 kg	DUN 14	1 78 97858 31090 6
-----	----	------------	------------	----------	-----	---------	------------	------------	----------	------------------	-------	------------	---------------------	----------	--------	--------------------

Ideal para carrinhos Hot Wheels (em escala 1:64)

OBS: Acompanha kit com 5 carros e kit com placas de trânsito

095 - PAINEL EXPOSITOR - 20 CARRINHOS

096 - PAINEL EXPOSITOR - 35 CARRINHOS

Painel expositor em madeira de MDF, ideal para carrinhos Hot Wheels (1:64). Produto montado e decorado, com 20 vagas (ref.095) ou 35 vagas (ref. 096) de tamanho 9,2 x 3,5cm. Acompanham kit de parafusos (opção para fixar na parede). Embalagem: produto plastificado.



64 cm (comprimento)

87 cm (comprimento)

vagas com 9,2 x 3,5cm

suporte para manter o painel em pé



OBS: carrinhos da foto NÃO acompanham o produto

REF	095	3+ anos	64x05x25cm	64x05x25cm	1,500 kg	GTIN-13	7 18 9 7 8 5 8 1 3 1 0 9 5 4 1	6 und	25x22x65cm	0,035m³	9,400 kg	DUN 14	1 78 97858 31095 1
-----	-----	---------	------------	------------	----------	---------	--------------------------------	-------	------------	---------	----------	--------	--------------------





REF	096	3+ anos	87x05x31cm	87x05x31cm	2,400 kg	GTIN-13	7 18 9 7 8 5 8 1 3 1 0 9 6 1 1	4 und	32x22x88cm	0,062m³	10,400 kg	DUN 14	1 78 97858 31096 8
-----	-----	---------	------------	------------	----------	---------	--------------------------------	-------	------------	---------	-----------	--------	--------------------

5500 - FAZENDINHA JUNGES - MIX (CX MISTA)

Fazendas em madeira de MDF com acabamento em serigrafia.
Montadas e decoradas, com livre configuração do cenário.
São 3 lindas fazendas, que juntas formam uma SUPER FAZENDA.
Acompanham cartela base, kit de animais e kit de cerquinhas.
Embalagem: caixas litografadas.

A caixa Mix Fazendas Junges contém 1 unidade de cada fazenda
(Ref: 550 - celeiro; 551 - casa e moinho; 552 - estábulo)
Ideal para aquisição da linha completa.



 REF		550 551 552			
5500	1 kit	referências 1x	37x27x77cm	0,077m ³	6,300 kg

550 - FAZENDINHA - CELEIRO JUNGES

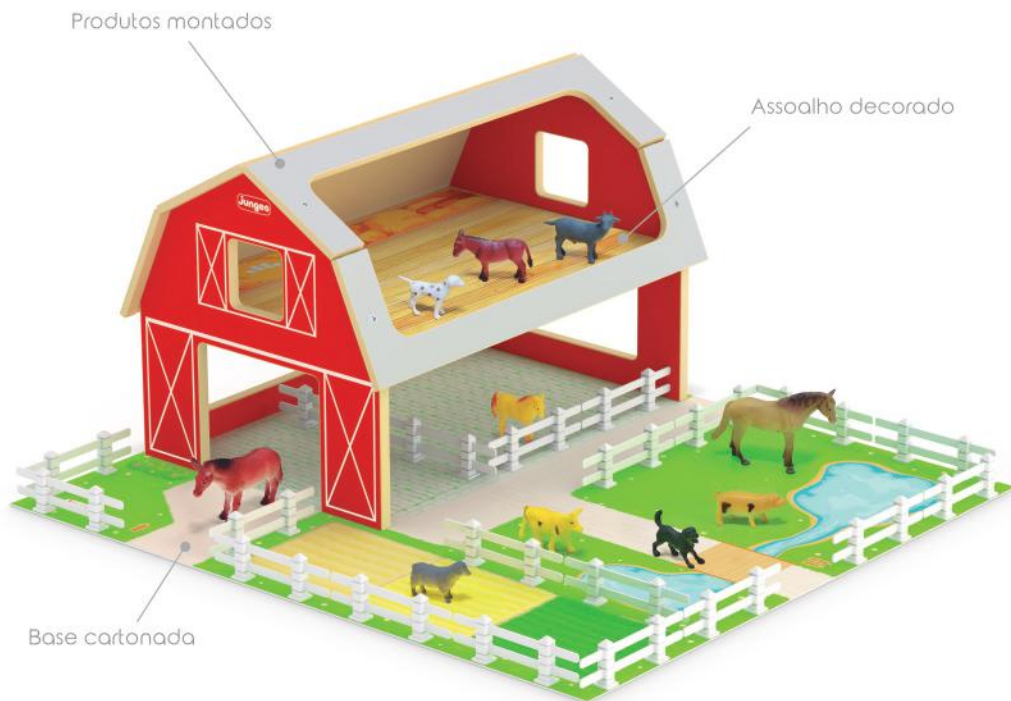

Caixas litografadas



ref. 550



ref. 551



ref. 552

					GTIN-13					DUN 14	
550	3+ anos	50x46x24cm	36x26x25cm	1,960 kg	7 18 9 7 8 5 8 1 3 1 5 5 0 8	3 und	37x27x77cm	0,077m³	6,700 kg	1 78 97858 31550 5	

					GTIN-13					DUN 14	
551	3+ anos	50x46x24cm	36x26x25cm	1,780 kg	7 18 9 7 8 5 8 1 3 1 5 5 1 5	3 und	37x27x77cm	0,077m³	6,160 kg	1 78 97858 31551 2	

					GTIN-13					DUN 14	
552	3+ anos	50x46x24cm	36x26x25cm	1,730 kg	7 18 9 7 8 5 8 1 3 1 5 5 2 2	3 und	37x27x77cm	0,077m³	6,000 kg	1 78 97858 31552 9	

551 - FAZENDINHA - CASA E MOINHO JUNGES



552 - FAZENDINHA - ESTÁBULO JUNGES



556 - PLAYSET - SÍTIO FELIZ

Playset em madeira de MDF, ilustrado com temática de sítio.
Acompanha kit de animais, cerquinhas e base temática.
Embalagem: caixa litografada.



REF	3+	50x46x17cm	38x06x32cm	1,090 kg	GTIN-13	4 und	33x26x39cm	0,033m³	5,100 kg	DUN 14	1 78 97858 31556 7
-----	----	------------	------------	----------	---------	-------	------------	---------	----------	--------	--------------------

557 - PLAYSET - ZOO JUNGES

Playset em madeira de MDF, ilustrado com temática de zoológico.
Acompanha kit de animais, cerquinhas e base temática.
Embalagem: caixa litografada.



REF	3+	50x46x17cm	38x06x32cm	1,150 kg	GTIN-13	4 und	33x26x39cm	0,033m³	5,100 kg	DUN 14	1 78 97858 31556 4
-----	----	------------	------------	----------	---------	-------	------------	---------	----------	--------	--------------------

Base cartonada 50 x 46cm

558 - PLAYSET - DINOS PARK

Playset em madeira de MDF, ilustrado com temática de parque dos dinossauros.
Acompanha kit de dinossauros e base temática.
Embalagem: caixa litografada.



Peças em MDF

Kit com 10 dinossauros (sortidos)



REF	3+	50x46x17cm	38x06x32cm	1,030 kg	GTIN-13	4 und	33x26x39cm	0,033m³	4,600 kg	DUN 14	
558	3+	anos	50x46x17cm	38x06x32cm	1,030 kg	7 18 9 7 8 5 8 13 1 5 5 8 4	4 und	33x26x39cm	0,033m³	4,600 kg	1 78 97858 31558 1

559 - PLAYSET - REINO ANIMAL

Playset em madeira de MDF, ilustrado com temática reino animal.
Acompanha kit de animais e base temática.
Embalagem: caixa litografada.



Kit com 12 animais (sortidos)

Base cartonada 50 x 46cm



REF	3+	50x46x17cm	38x06x32cm	1,120 kg	GTIN-13	4 und	33x26x39cm	0,033m³	5,100 kg	DUN 14	
559	3+	anos	50x46x17cm	38x06x32cm	1,120 kg	7 18 9 7 8 5 8 13 1 5 5 9 1	4 und	33x26x39cm	0,033m³	5,100 kg	1 78 97858 31558 8

855 - CASINHA DIDÁTICA

Casinha em madeira de MDF, montada e decorada. Acabamento em serigrafia. Acompanha 1 kit com 6 peças plásticas coloridas - formas geométricas. Embalagem: caixa litografada.

Telhado com alça



kit com peças coloridas



Casinha montada e decorada



					GTIN-13				DUN 14	
855	+24 m	20x20x19cm	21x21x21cm	1,000 kg	7 18 9 7 8 5 8 1 3 1 8 5 5 4 1	6 und	42x21x63cm	0,055m³	6,800 kg	1 78 97858 31855 1

850 - SUPER CUBO DIDÁTICO

Super Cubo Didático em madeira de MDF no tamanho 20 x 20 x 20cm. Acompanha 1 kit com 6 formas geométricas, 5 letras vogais e 5 números de 1 à 5. Embalagem: caixa litografada.

Montado e decorado



kit com peças coloridas

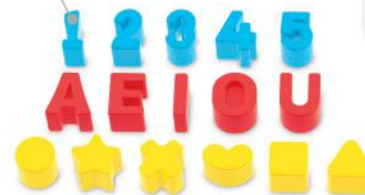

					GTIN-13				DUN 14	
850	+24 m	20x20x20cm	21x21x21cm	1,230 kg	7 18 9 7 8 5 8 1 3 1 8 5 0 9 1	6 und	42x21x63cm	0,055m³	8,000 kg	1 78 97858 31850 6

8510 - CUBO DIDÁTICO - MIX (CX MISTA)

Cubos didáticos em madeira de reflorestamento (MDF) no tamanho 15x15x15cm. Contém 2 unidades de cada um dos cubos didáticos (REF: 851, 852 e 853). Embalagem: caixas litografadas.



REF		851 852 853			
8510	1 kit	referências	2x	32x16x48cm	0,025m ³ 4,300 kg

851 - CUBO DIDÁTICO - FORMAS GEOMÉTRICAS

Cubo didático em madeira de reflorestamento (MDF) no tamanho 15x15x15cm. Acompanha 1 kit com 6 peças plásticas - formas geométricas. Embalagem: caixa litografada.



Cubo em madeira de MDF

REF					GTIN-13					DUN 14
851	+24 m	15x15x15cm	16x16x16cm	0,650 kg		6 und	32x16x48cm	0,025m ³	4,300 kg	

852 - CUBO DIDÁTICO - LETRAS

Cubo didático em madeira de reflorestamento (MDF) no tamanho 15x15x15cm. Acompanha 1 kit com 5 peças plásticas - letras vogais (A, E, I, O, U). Embalagem: caixa litografada.



Peças plásticas

REF					GTIN-13					DUN 14
852	+24 m	15x15x15cm	16x16x16cm	0,650 kg		6 und	32x16x48cm	0,025m ³	4,300 kg	

853 - CUBO DIDÁTICO - NÚMEROS

Cubo didático em madeira de reflorestamento (MDF) no tamanho 15x15x15cm. Acompanha 1 kit com 5 peças plásticas - números (1, 2, 3, 4, 5). Embalagem: caixa litografada.



Detalhes em serigrafia

REF					GTIN-13					DUN 14
853	+24 m	15x15x15cm	16x16x16cm	0,650 kg		6 und	32x16x48cm	0,025m ³	4,300 kg	

8600 - ANIMAIS DIDÁTICOS - MIX (CX MISTA)

Os Animais Didáticos são brinquedos de encaixe alegres e coloridos que proporcionam divertidas brincadeiras de associação. Produzidos em madeira de reflorestamento (MDF) os animais possuem acabamento ergonômico, pintura atóxica e impressão em serigrafia. Embalagem: caixa litografada com visor

A caixa Mix Animais Didáticos contém 1 unidade de cada um dos animais (Ref: 860-Elefante, 861-Cão, 862-Tartaruga, 863-Girafa, 864-Dino, e 865-Porquinho). Ideal para aquisição da linha completa.



860 - ANIMAIS DIDÁTICOS - ELEFANTE



REF	+24 m	38x04x27cm	46x04x35cm	0,770 kg	GTIN-13	6 und	36x22x47cm	0,037m³	5,200 kg	DUN 14	1 78 97858 31860 5
-----	-------	------------	------------	----------	---------	-------	------------	---------	----------	--------	--------------------

861 - ANIMAIS DIDÁTICOS - CÃO



Peças plásticas



REF	+24 m	38x04x27cm	46x04x35cm	0,750 kg	GTIN-13	6 und	36x22x47cm	0,037m³	5,200 kg	DUN 14	1 78 97858 31861 2
-----	-------	------------	------------	----------	---------	-------	------------	---------	----------	--------	--------------------

REF	860 862 864 861 863 865	36x22x47cm	0,037m³	5,200 kg
8600	1 kit referências 1x			

862 - ANIMAIS DIDÁTICOS - TARTARUGA



Caixa litografada com visor



862	+24 m	38x04x27cm	46x04x35cm	0,730 kg	7 18 9 7 8 5 8 1 3 1 8 6 2 2 1	6 und	36x22x47cm	0,037m ²	5,000 kg	1 78 97858 31862 9

863 - ANIMAIS DIDÁTICOS - GIRAFA



Impressão em serigrafia



863	+24 m	27x04x38cm	35x04x46cm	0,750 kg	7 18 9 7 8 5 8 1 3 1 8 6 3 9 1	6 und	36x22x47cm	0,037m ²	5,200 kg	1 78 97858 31863 6

864 - ANIMAIS DIDÁTICOS - DINO



864	+24 m	27x04x38cm	35x04x46cm	0,750 kg	7 18 9 7 8 5 8 1 3 1 8 6 4 6 1	6 und	36x22x47cm	0,037m ²	5,000 kg	1 78 97858 31864 3

865 - ANIMAIS DIDÁTICOS - PORQUINHO



865	+24 m	38x04x27cm	46x04x35cm	0,770 kg	7 18 9 7 8 5 8 1 3 1 8 6 5 3 1	6 und	36x22x47cm	0,037m ²	5,200 kg	1 78 97858 31865 0

890 - XILOFONE INFANTIL

Xilofone Infantil em madeira de MDF com 7 notas e baquetas em plástico.
Embalagem: produtos plastificados.



Em madeira de MDF

REF	890	+24 m	28x17x2,5cm	28x17x2,5cm	0,390 kg	GTIN-13 7 18 9 7 8 5 8 1 3 1 8 9 0 5 1	6 und	17x15x29cm	0,007m³	2,520 kg	DUN 14	1 78 97858 31890 2
-----	-----	-------	-------------	-------------	----------	---	-------	------------	---------	----------	--------	--------------------

891 - XILOFONE LITTLE LION

Xilofone Little Lion em madeira de MDF com 7 notas e baquetas em plástico.
Embalagem: produtos plastificados.



Baquetas em plástico

REF	891	+24 m	40x17x2,5cm	40x17x2,5cm	0,540 kg	GTIN-13 7 18 9 7 8 5 8 1 3 1 8 9 1 2 1	6 und	17x15x40cm	0,010m³	3,470 kg	DUN 14	1 78 97858 31891 9
-----	-----	-------	-------------	-------------	----------	---	-------	------------	---------	----------	--------	--------------------

892 - XILOFONE LITTLE CAT

Xilofone Little Cat em madeira de MDF com 7 notas e baquetas em plástico.
Instrumento de percussão infantil de brinquedo, indicado para despertar o interesse pela música e a curiosidade pelas cores e tons musicais.
Embalagem: produto plastificado.



Impresso de alto brilho



7 teclas/ notas musicais

REF	892	+24 m	40x17x2,5cm	40x17x2,5cm	0,540 kg	GTIN-13 7 18 9 7 8 5 8 1 3 1 8 9 2 9 1	6 und	17x15x40cm	0,010m³	3,470 kg	DUN 14	1 78 97858 31892 6
-----	-----	-------	-------------	-------------	----------	---	-------	------------	---------	----------	--------	--------------------

958 - MESINHA DIDÁTICA 2 EM 1

Mesinha Didática em madeira de reflorestamento (MDF) com 37 x 34 x 27cm.
 Dupla função: Mesa didática + mesa de atividades (tampos reversíveis).
 Acompanha kit de peças plásticas para encaixe.
 Embalagem: caixa litografada.



2 em 1



impresso direto na madeira

tampos reversíveis



Kit de peças plásticas



REF	+	12 m	37x34x27cm	34x5,5x47cm	2,800 kg	GTIN-13	3 und	35x17x48cm	0,029m ³	8,800 kg	DUN 14	1 78 97858 31958 9
958						7 118 97 858 113 1 95 8 2						

LANÇAMENTO

Com alças para apoio e manuseio



Em madeira de MDF

Cantos e bordas arredondadas

928 - ESCORREGADOR MONTESSORI

Escorregador Montessori em madeira de MDF, prático e fácil de montar. Acompanha kit de montagem com chave. Embalagem: caixa litografada.



Dimensões:

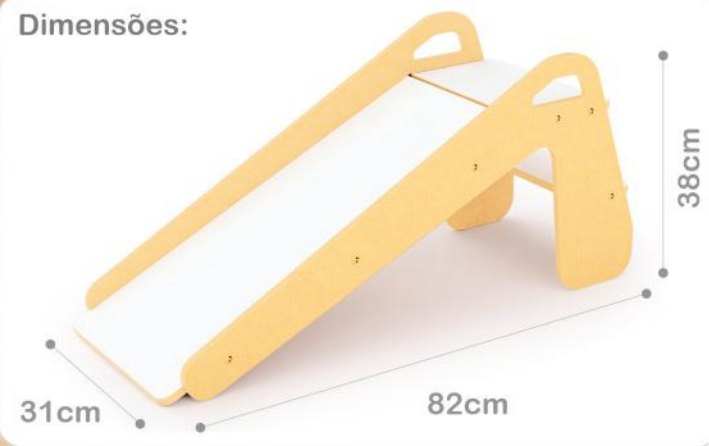

Produto certificado Inmetro - Peso suportado: 35kg

REF	+	18 m	82x31x38cm	39x04x81cm	4,700 kg	GTIN-13	7 118 97 85 8 13 1 92 8 5	2 und	40x9,5x82cm	0,031m³	9,900 kg	DUN 14	1 78 97858 31928 2
-----	---	------	------------	------------	----------	---------	---------------------------	-------	-------------	---------	----------	--------	--------------------

913 - RÉGUA DE CRESCIMENTO - GIRAFA

Régua de crescimento infantil em madeira de reflorestamento (MDF).
 Para medida de altura entre 60 e 140 centímetros.
 Pode ser fixado à parede, porta, ou outro espaço.
 Embalagem: produto plastificado.



Em madeira de MDF

914 - RÉGUA DE CRESCIMENTO - DINO



Para anotar o histórico de altura da criança

Régua com escala em centímetros

A régua pode ser pendurada ou fixada com parafusos ou fitas dupla face 3M (não acompanha produto).

REF	913	+12 m	32x01x85cm	32x01x85cm	1,100 kg	GTIN-13	7 18 9 7 8 5 8 1 3 1 9 1 3 1 1	4 und	32x03x87cm	0,008m³	4,640 kg	DUN 14	1 78 97858 31913 8
-----	-----	-------	------------	------------	----------	---------	--------------------------------	-------	------------	---------	----------	--------	--------------------

REF	914	+12 m	32x01x85cm	32x01x85cm	1,100 kg	GTIN-13	7 18 9 7 8 5 8 1 3 1 9 1 4 8	4 und	32x03x87cm	0,008m³	4,640 kg	DUN 14	1 78 97858 31914 5
-----	-----	-------	------------	------------	----------	---------	------------------------------	-------	------------	---------	----------	--------	--------------------

980 - CADEIRINHA INFANTIL - ROSA

Cadeira Infantil da Junges em madeira de MDF de reflorestamento. Prático e fácil de montar (acompanha kit de montagem com chave). Embalagem: caixa litografada.



Em madeira de MDF



Produto certificado Inmetro
Peso suportado: 35kg

REF	980	+24 m	25x33x46cm	34x5,5x47cm	2,100 kg	GTIN-13	7 18 9 7 8 5 8 1 3 1 9 8 0 3 1	6 und	35x34x48cm	0,057m ³	13,200 kg	DUN 14	1 78 97858 31980 0
-----	-----	-------	------------	-------------	----------	---------	--------------------------------	-------	------------	---------------------	-----------	--------	--------------------

981 - CADEIRINHA INFANTIL - AZUL

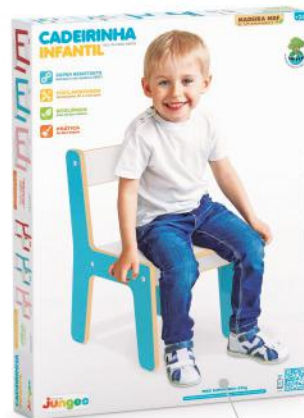

Prático e fácil de montar



Caixa litografada

REF	981	+24 m	25x33x46cm	34x5,5x47cm	2,100 kg	GTIN-13	7 18 9 7 8 5 8 1 3 1 9 8 1 0 1	6 und	35x34x48cm	0,057m ³	13,200 kg	DUN 14	1 78 97858 31981 7
-----	-----	-------	------------	-------------	----------	---------	--------------------------------	-------	------------	---------------------	-----------	--------	--------------------

982 - CADEIRINHA INFANTIL - VERMELHA



Em material de fácil limpeza



REF	982	+24 m	25x33x46cm	34x5,5x47cm	2,100 kg	GTIN-13	7 18 9 7 8 5 8 1 3 1 9 8 2 7 1	6 und	35x34x48cm	0,057m ³	13,200 kg	DUN 14	1 78 97858 31982 4
-----	-----	-------	------------	-------------	----------	---------	--------------------------------	-------	------------	---------------------	-----------	--------	--------------------

985 - MESA INFANTIL - ROSA

Mesa Infantil da Junges em madeira de reflorestamento (MDF) com pintura atóxica. Produto resistente, ecológico, prático e fácil de montar. (acompanha kit de montagem com chave).

* Não acompanha acessórios.
Embalagem: caixa litografada.



Em madeira de MDF



REF	+	24 m	58x51x46cm	59x5,5x48cm	4,600 kg	GTIN-13	3 und	50x17x59cm	0,051m ³	14,400 kg	DUN 14	1 78 97858 31985 5
-----	---	------	------------	-------------	----------	---------	-------	------------	---------------------	-----------	--------	--------------------

986 - MESA INFANTIL - AZUL



Em material de fácil limpeza



REF	+	24 m	58x51x46cm	59x5,5x48cm	4,600 kg	GTIN-13	3 und	50x17x59cm	0,051m ³	14,400 kg	DUN 14	1 78 97858 31986 2
-----	---	------	------------	-------------	----------	---------	-------	------------	---------------------	-----------	--------	--------------------

987 - MESA INFANTIL - VERMELHA



Prático e fácil de montar



REF	+	24 m	58x51x46cm	59x5,5x48cm	4,600 kg	GTIN-13	3 und	50x17x59cm	0,051m ³	14,400 kg	DUN 14	1 78 97858 31987 9
-----	---	------	------------	-------------	----------	---------	-------	------------	---------------------	-----------	--------	--------------------

990- CONJUNTO DE MESA + CADEIRA INFANTIL - ROSA

Conjunto de Mesa e Cadeirinha Infantil da Junges em madeira de MDF. Prático e fácil de montar (acompanha kit de montagem com chave).

Embalagem: caixa litografada.



Cadeirinha: 25 x 33 x 46 cm

Mesa: 58 x 51 x 46 cm

Produto certificado Inmetro
Peso suportado: 35kg

REF	+24 m	conjunto	59x07x48cm	6,200 kg	GTIN-13	2 und	50x13x59cm	0,039m ³	13,000 kg	DUN 14	1 78 97858 31990 9
-----	-------	----------	------------	----------	---------	-------	------------	---------------------	-----------	--------	--------------------

991 - CONJUNTO DE MESA + CADEIRA INFANTIL - AZUL



REF	+24 m	conjunto	59x07x48cm	6,200 kg	GTIN-13	2 und	50x13x59cm	0,039m ³	13,000 kg	DUN 14	1 78 97858 31991 6
-----	-------	----------	------------	----------	---------	-------	------------	---------------------	-----------	--------	--------------------

992 - CONJUNTO DE MESA + CADEIRA INFANTIL - VERMELHA



REF	+24 m	conjunto	59x07x48cm	6,200 kg	GTIN-13	2 und	50x13x59cm	0,039m ³	13,000 kg	DUN 14	1 78 97858 31992 3
-----	-------	----------	------------	----------	---------	-------	------------	---------------------	-----------	--------	--------------------

900 - BAÚ ORGANIZADOR - ROSA

Tampa de encaixe

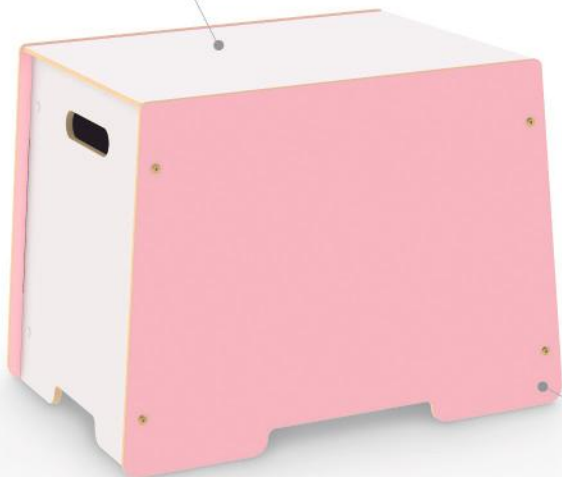

Em madeira de MDF

900	+24 m	58x40x43cm	58x5,5x44cm	7,300 kg	2 und	44x12x59cm	0,031m³	14,800 kg	1 78 97858 31900 8

901 - BAÚ ORGANIZADOR - AZUL

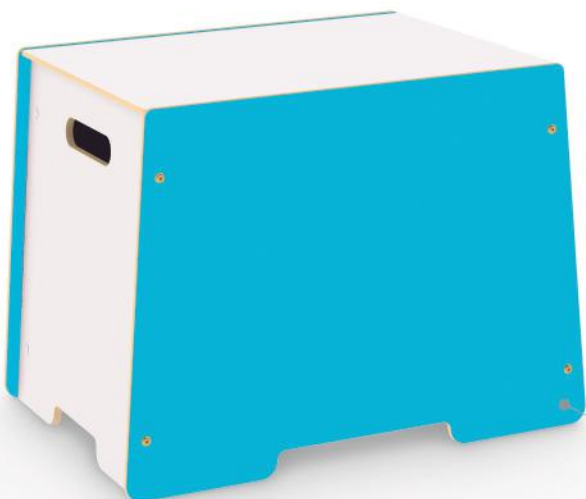

Prático e fácil de montar

901	+24 m	58x40x43cm	58x5,5x44cm	7,300 kg	2 und	44x12x59cm	0,031m³	14,800 kg	1 78 97858 31901 5

904 - BAÚ ORGANIZADOR - VERMELHO

Baús em madeira de MDF, resistentes, fáceis e práticos de montar.
Tampa de encaixe para maior segurança - certificado Inmetro.
Acabamento interno e externo com pintura atóxica.
Embalagem: caixa litografada.

Caixa litografada



Amplio espaço interno (70 litros)
para guardar brinquedos e demais objetos



OBS.: brinquedos na foto NÃO acompanham o baú

904	+24 m	58x40x43cm	58x5,5x44cm	7,300 kg	2 und	44x12x59cm	0,031m³	14,800 kg	1 78 97858 31904 6



Caixa litografada

Com limitador para o balanço



604 - GANGORRA PIKLER

Gangorra Pikler em madeira de reflorestamento (MDF) no tamanho 80 x 38 x 40cm, Múltiplas funções para estímulo ao desenvolvimento livre. Embalagem: caixa litografada.



MÚLTIPLAS FUNÇÕES

A GANGORRA AJUDA A DESENVOLVER O EQUILÍBRIO E A MOTRICIDADE PARA BALANÇAR, SUBIR, DESER E ESCALAR. PODE SER USADA COMO BALANÇO, BALCÃO, TÚNEL, PONTE, CABANA... COMO A IMAGINAÇÃO DA CRIANÇA IMAGINAR.



604	+12 m	80x40x38cm	4,300 kg	7 18 9 7 8 5 8 1 3 1 6 0 4 8	2 und	40x9,5x82cm	0,031m³	9,100 kg

Produto certificado Inmetro - Peso suportado: 35kg

918 - TORRE DE APRENDIZAGEM MONTESSORIANA

Torre de Aprendizagem Montessoriana em madeira de MDF. Produto 4 em 1:

- . Cadeira (de observação) para a criança sentada.
 - . Torre 1 (de observação) para a criança em pé.
 - . Torre 2 (do ajudante) para a criança em atividades.
 - . Mesinha (de atividades) para uso na horizontal.
- Acompanha kit de montagem.
Embalagem: caixa litografada.



Produto certificado Inmetro - Peso suportado: 35kg.

REF	918	+12 m	40x38x80cm	39x04x81cm	5,500 kg	GTIN-13	7 118 97 85 8 113 19 18 6	2 und	40x9,5x82cm	0,031m³	11,500 kg	DUN 14	1 78 97858 31918 3
-----	-----	-------	------------	------------	----------	---------	---------------------------	-------	-------------	---------	-----------	--------	--------------------

905 - BAÚ ORGANIZADOR - MONTESSORI

Baú Organizador Montessori em madeira de MDF, fácil e prático de montar. Tampa de encaixe para maior segurança - certificado Inmetro. Embalagem: caixa litografada.



905	+24 m	58x40x43cm	58x5,5x44cm	7,300 kg	7 18 9 7 8 5 8 1 3 1 9 0 5 6 1	2 und	44x12x59cm	0,031m³	14,800 kg	1 78 97858 31905 3

984 - CADEIRINHA INFANTIL MONTESSORI

Cadeira Infantil Montessori em madeira de MDF. Acompanha kit de montagem com chave. Embalagem: caixa litografada.



LANÇAMENTO



Produto certificado Inmetro
Peso suportado: 35kg

984	+24 m	25x33x46cm	34x5,5x47cm	2,100 kg	7 18 9 7 8 5 8 1 3 1 9 8 4 1 1	6 und	35x34x48cm	0,057m³	13,200 kg	1 78 97858 31984 8

994 - CONJUNTO DE MESA + CADEIRA INFANTIL - MONTESSORI

Conjunto de Mesa e Cadeira Infantil Montessori da Junges em madeira de MDF. Prático e fácil de montar (acompanha kit de montagem com chave). Embalagem: caixa litografada.



Mesa: 58 x 51 x 46 cm

Cadeira: 25 x 33 x 46 cm

Produto certificado Inmetro - Peso suportado: 35kg

994	+24 m	conjunto	59x07x48cm	6,200 kg	7 18 9 7 8 5 8 1 3 1 9 9 4 0 1	2 und	50x13x59cm	0,039m³	13,000 kg	1 78 97858 31994 7

907 - PRATELEIRA PARA LIVROS - MONTESSORI

Prateleira para livros em madeira de MDF. Embalagem: caixa litografada.



Peso suportado: 5kg

					GTIN-13					DUN 14	
907	-	55x08x20cm	54x03x15cm	1,150 kg	7 18 97 8 5 8 1 3 1 9 0 7 0 1	4 und	55x14x16cm	0,012m ³	5,000 kg	1 78 97858 31907 7	

908 - PRATELEIRA DUPLA - MONTESSORI

Prateleira dupla em madeira de MDF. Embalagem: caixa litografada.



Peso suportado: 10kg

					GTIN-13					DUN 14	
908	-	55x18x29cm	54x06x19cm	2,500 kg	7 18 97 8 5 8 1 3 1 9 0 8 7 1	4 und	55x24x20cm	0,026m ³	10,500 kg	1 78 97858 31908 4	

909 - ESTANTE MONTESSORI

Estante com 3 prateleiras em madeira de MDF. Prática e fácil de montar. Embalagem: caixa litografada.



Peso suportado: 10kg

					GTIN-13					DUN 14	
909	-	55x25x75cm	76x07x26cm	5,280 kg	7 18 97 8 5 8 1 3 1 9 0 9 4	2 und	77x15x27cm	0,031m ³	11,000 kg	1 78 97858 31909 1	

OBS: brinquedos nas fotos NÃO acompanham os produtos.

923 - CONJUNTO MESA E CADEIRA CUBO MONTESSORI

Conjunto mesa e cadeira em madeira de reflorestamento (MDF), com pintura atóxica. Ambas podem ser usadas como cadeira ou mesa. Embalagem: caixa litografada.

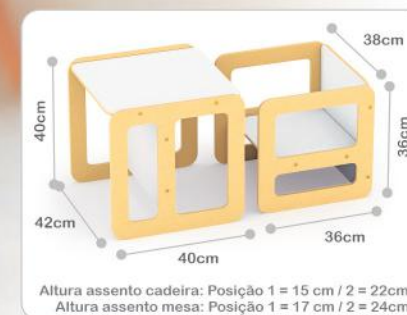

REF	+	conjunto	41x10x41cm	6,840 kg	GTIN-13	2 und	42x20x42cm	0,035m ³	14,000 kg	DUN 14	1 78 97858 31923 7
923	+24 m	conjunto	41x10x41cm	6,840 kg	7 18 9 7 8 5 8 1 3 1 9 2 3 0	2 und	42x20x42cm	0,035m ³	14,000 kg	DUN 14	1 78 97858 31923 7

Produto certificado Inmetro
Peso suportado: 35kg

924 - CADEIRA CUBO MONTESSORI

Cadeira Cubo Montessori em madeira de MDF, com pintura atóxica. Pode ser usada como cadeira ou mesa. Embalagem: caixa litografada.

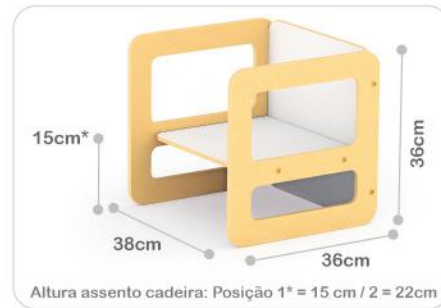

Pode ser usada como cadeira ou mesa

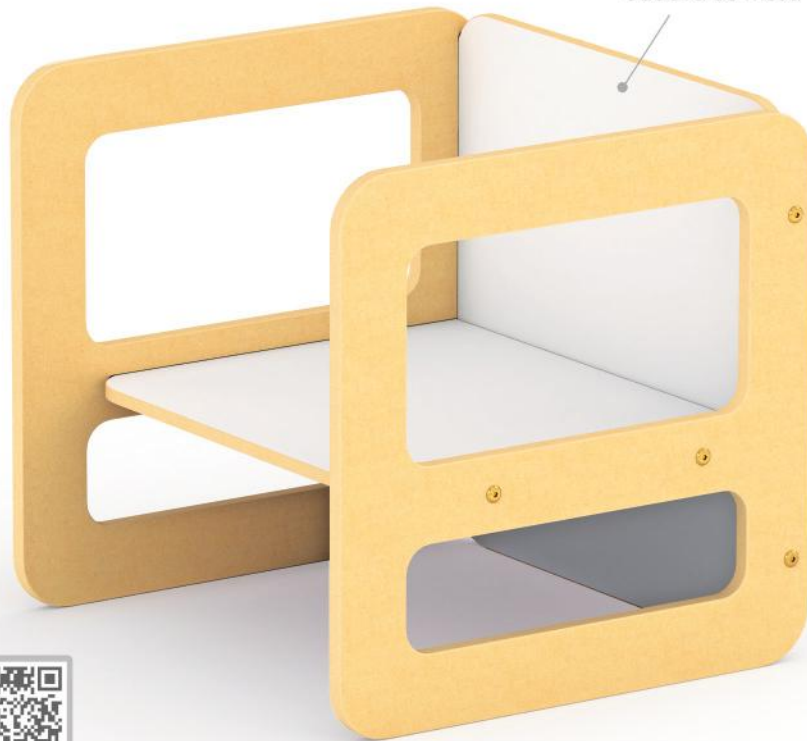

Produto certificado Inmetro
Peso suportado: 35kg



919 - ESCADINHA MONTESSORIANA

Escada infantil em madeira de reforestamento (MDF) com pintura atóxica. Peças com cantos e bordas arredondadas. Embalagem: caixa litografada.



cantos e bordas arredondadas

Com alças para manuseio

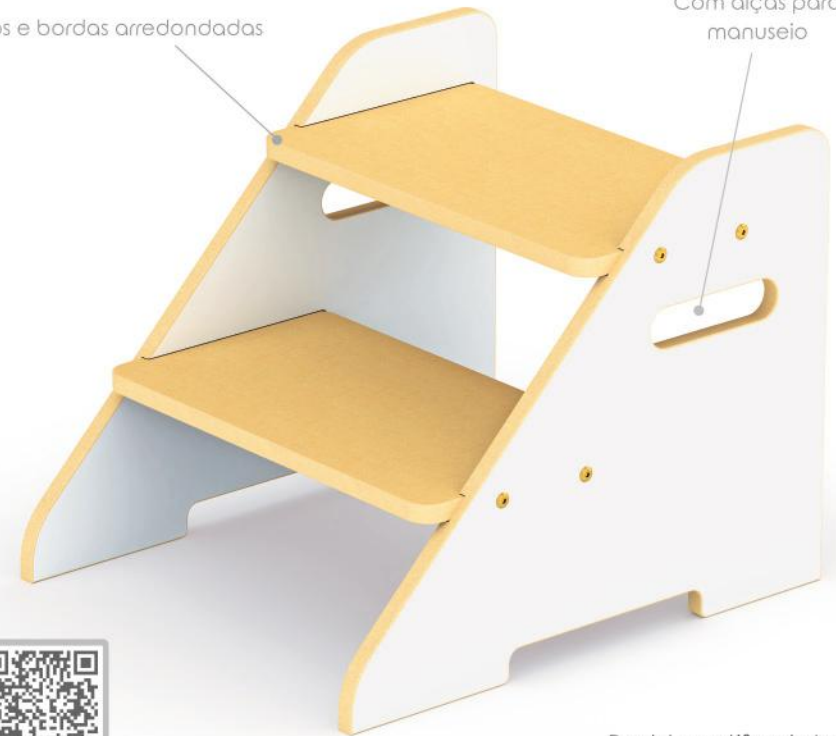

Produto certificado Inmetro
Peso suportado: 35kg





A melhor companhia de uma criança!



Indústria de Brinquedos Junges Ltda.
Rua Léo Hans, 231 - Distrito Industrial
CEP: 95785-000 - Harmonia - RS

Novo Fone:

 (51) 4042-8444

www www.brinquedosjunges.com.br
 vendas@brinquedosjunges.com.br
 sac@brinquedosjunges.com.br

Acompanhe:

