



GUIL®

Desde 1983

TORRES GROUND SUPPORT

TMD

CE

2006/42/CE

EN 17206

DGUV 17 & 18

DGUV Rule 115-002

MADE IN SPAIN



TORRE GROUND SUPPORT

con cabrestante de dos manivelas.

Torre Ground Support reforzada con tramos de sección cuadrangular (400x400x3 mm), diseñada para la elevación de cargas de hasta 500 Kg.

ESPECIFICACIONES	TMD-600/7 TMD-600N/7	TMD-600/8 TMD-600N/8
▶ Altura Máxima de la torre:	7,39 m	8,39 m
▶ Altura Máxima de trabajo:	7 m	8 m
▶ Carga Máxima:	500 kg	500 kg
▶ Cabrestante:	BULL500	BULL500
▶ Estructura cuadrangular	4 Tramos (400x400x3mm)	5 Tramos (400x400x3mm)
▶ Material:	Aluminio y Acero	Aluminio y Acero
▶ Uso:	EXTERIORES e Interiores	EXTERIORES e Interiores
▶ Peso Neto:	248 kg	255 kg
▶ Color:	TMD-600/7: Negro/Aluminio TMD-600N/7: Negro	TMD-600/8: Negro/Aluminio TMD-600N/8: Negro



Incluye estabilizadores y cabrestante de 2 palancas. Patas telescópicas.



SISTEMA DE SEGURIDAD

La torre Ground Support TMD-600 está dotada de un sistema especial de seguridad anticaída que impide cualquier desplazamiento de la estructura en el caso extremo de rotura de cable.

Este sistema consiste en una cremallera que discurre por un lado de las secciones de truss de la torre y una cuña de seguridad implementada en el carro.

En caso de ruptura del cable, la cuña de seguridad se insertaría de manera automática en el agujero más próximo de la cremallera, reteniendo el carro e impidiendo su caída.

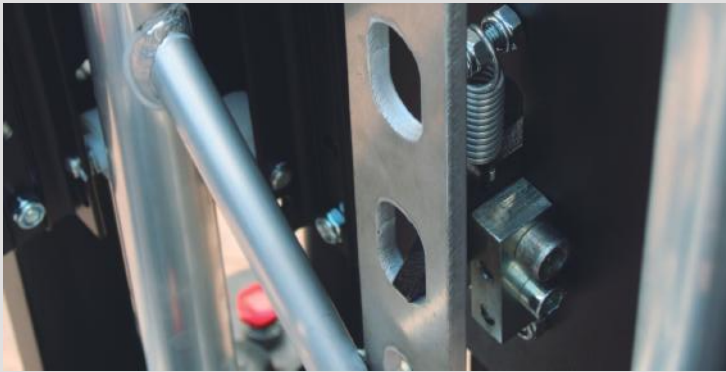

TRAMADA VERTICAL TRUSSES

La torre TMD-600/7 y TMD-600N/7 consta de 4 secciones de truss cuadrado reforzado de 400 x 400 mm:

- 2 secciones de 1 m: una sección fijada en la base y con bisagras para conectar el resto de trusses, y otra sección en la que va instalado el cabezal.
- 1 sección de 2 m: esta sección tiene también bisagras, para conectar al truss fijado en la base.
- 1 sección de 3 m.

La torre TMD-600/8 y TMD-600N/8 consta de 5 secciones de truss cuadrado reforzado de 400 x 400 mm:

- 3 secciones de 1 m: Una sección fijada en la base y con bisagras para conectar el resto de trusses. Una segunda sección, en la que va instalado el cabezal. La tercera sección simplemente formará parte de la estructura.
- 1 sección de 2 m: Esta sección tiene también bisagras, para conectar al truss fijado en la base.
- 1 sección de 3 m.

Las secciones se ensamblan utilizando conectores UTR-10, lo que garantiza un montaje eficiente y seguro. Así, se construye la tramada vertical, ofreciendo una estructura robusta y estable sobre la cual el carro de elevación se desplaza de forma segura.



CARRO DE ELEVACIÓN

El carro de elevación tiene 3 lados en los que se pueden instalar las tramadas horizontales de trusses para poder montar la estructura que se necesite. Su versatilidad permite que se puedan acoplar tanto trusses de 400×400 mm como de 290×290 mm.



El carro se desplaza de forma fluida gracias a las 16 ruedas de nylon, que hacen de guía y reducen la fricción. Así se reduce al mínimo el desgaste de la torre y el carro, manteniendo el material en perfectas condiciones para trabajar.



CABRESTANTE BULL500

El cabrestante BULL500 está equipado con un sistema de frenado automático que, de manera inmediata, retiene la carga en su sitio cuando se deja de accionar la manivela.

Las manivelas son desmontables, lo que significa que se pueden retirar para que el personal no autorizado no pueda operar el cabrestante.

**BASE**

La compacta base de acero ha sido diseñada para que contenga todos los componentes de la torre, excepto las secciones de truss, en un espacio sumamente reducido, dotando así a la torre una practicidad y movilidad sin igual.

Después de consultar con usuarios durante el desarrollo de la torre, hemos incorporado en la base del TMD-600 una configuración innovadora del encaje de las patas. El encaje de las patas para su posición de trabajo es pasante, lo que permite acortar la longitud de las patas de uno de los lados al insertarlas en la base.

Esta característica hace posible adaptar el área de trabajo en espacios restringidos.

CABEZAL

El cabezal, instalado en la segunda sección de truss de 1 m, está diseñado para su uso con cable o con cadena. Además, tiene una argolla incorporada donde sujetar el cable cuando se usa con cabrestante, lo que permite crear un sistema de reenvío utilizando la puela del gancho que se debe sujetar a la argolla del carro.



4 BRAZOS TENSORES

4 estabilizadores conectan cada pata a la torre, garantizando la solidez y resistencia tan imprescindibles para cualquier torre de elevación diseñada para utilizarse, no sólo cerca de grandes cantidades de personas, sino también en exteriores.

**PATAS TELESCÓPICAS**

La torre consta de 4 patas telescópicas con tres posiciones. En su opción más corta, las patas miden 1180 mm de largo una vez montadas en la base. Para proporcionar una superficie de trabajo más grande y mayor estabilidad para la torre, hay dos extensiones de 196 mm en cada pata, con las que su largo puede ser de 1376 mm o 1572 mm si es necesario. Cada pata está equipada con un husillo nivelador de doble rosca para un ajuste rápido y seguro, y discos antideslizantes para prevenir cualquier movimiento durante su uso.



BICICLETA / ADAPTADOR PARA EL MONTAJE BC-TMD/6 – OPCIONAL

Para los usuarios del TMD-600, GUIL ofrece un brazo opcional de apoyo del montaje (Ref: BC-TMD/6), que se fija al truss de la base con abrazaderas y proporciona un punto más elevado para facilitar el proceso de elevar la tramada de trusses vertical y reducir el esfuerzo del cabrestante.

El brazo de apoyo se puede utilizar para subir una torre y luego trasladarse a la siguiente, mientras las torres se montan una por una.

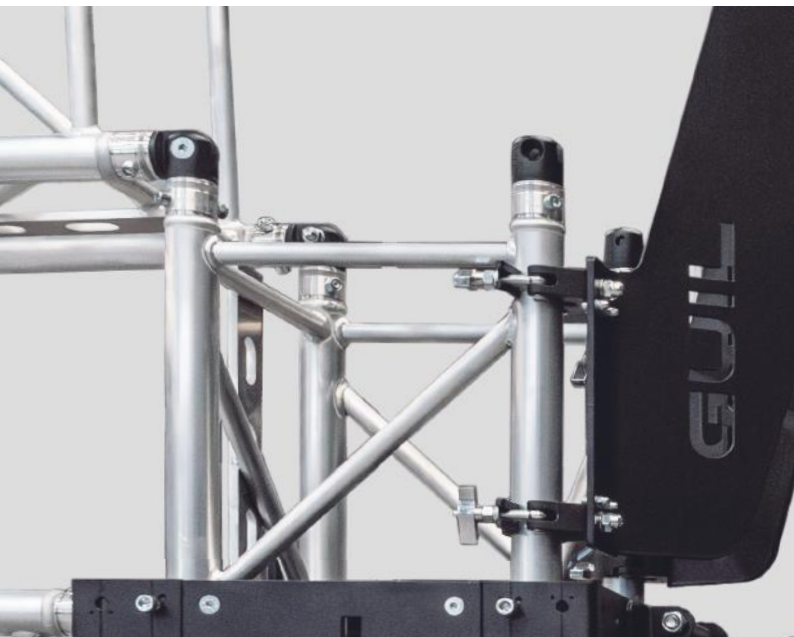
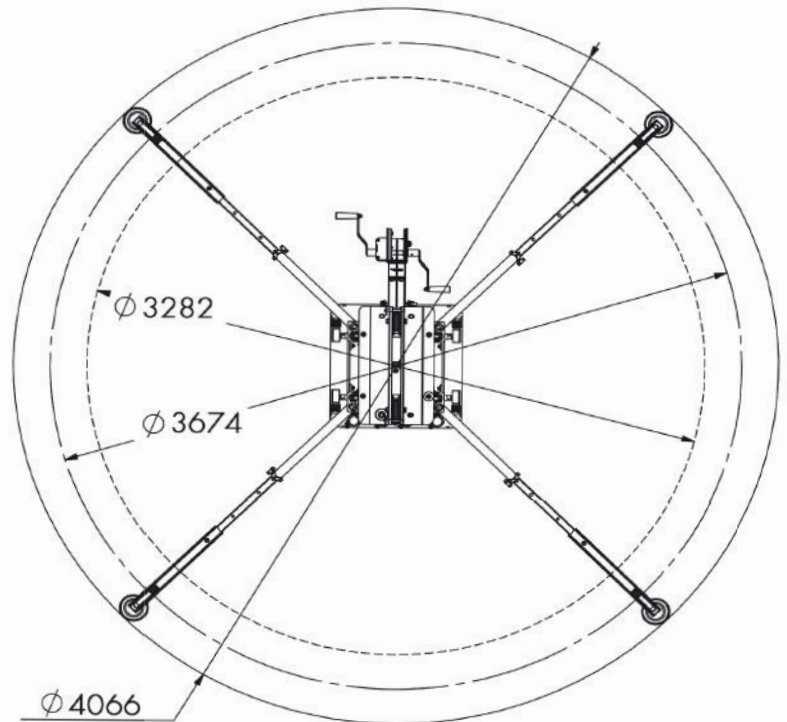
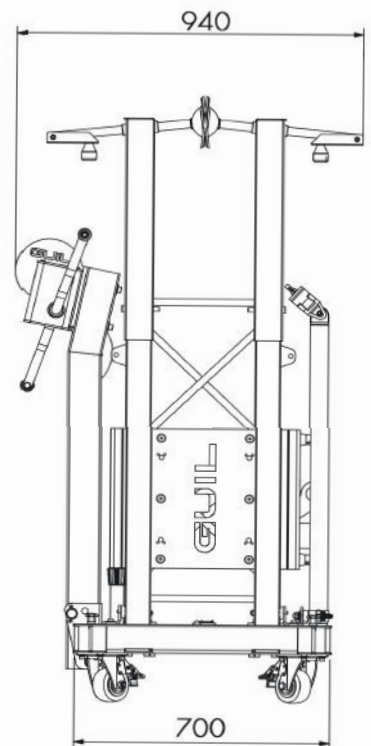
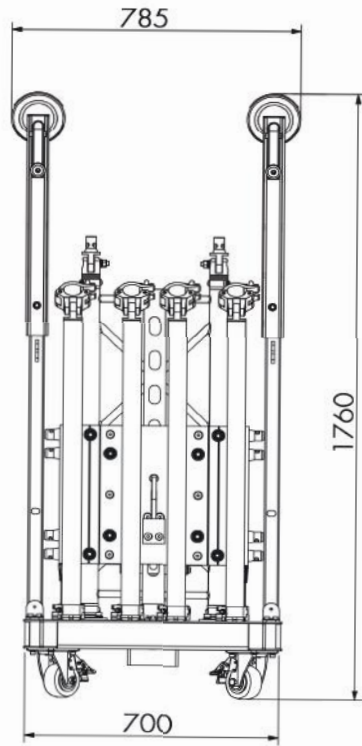
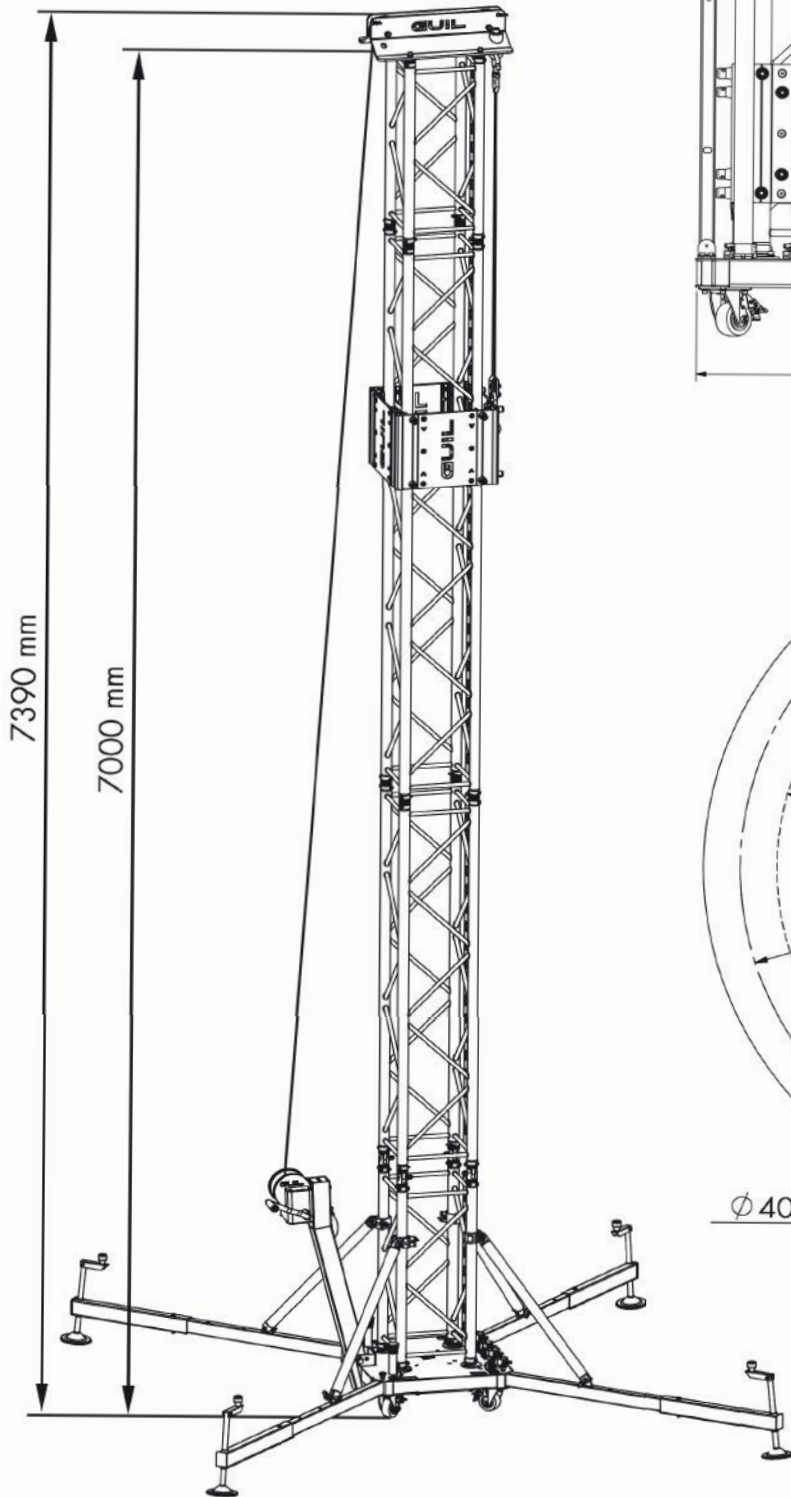

Photo: MULEDSOUND

MEDIDAS

TMD-600/7
TMD-600N/7 (Negro)



MEDIDAS

TMD-600/8
TMD-600N/8 (Negro)

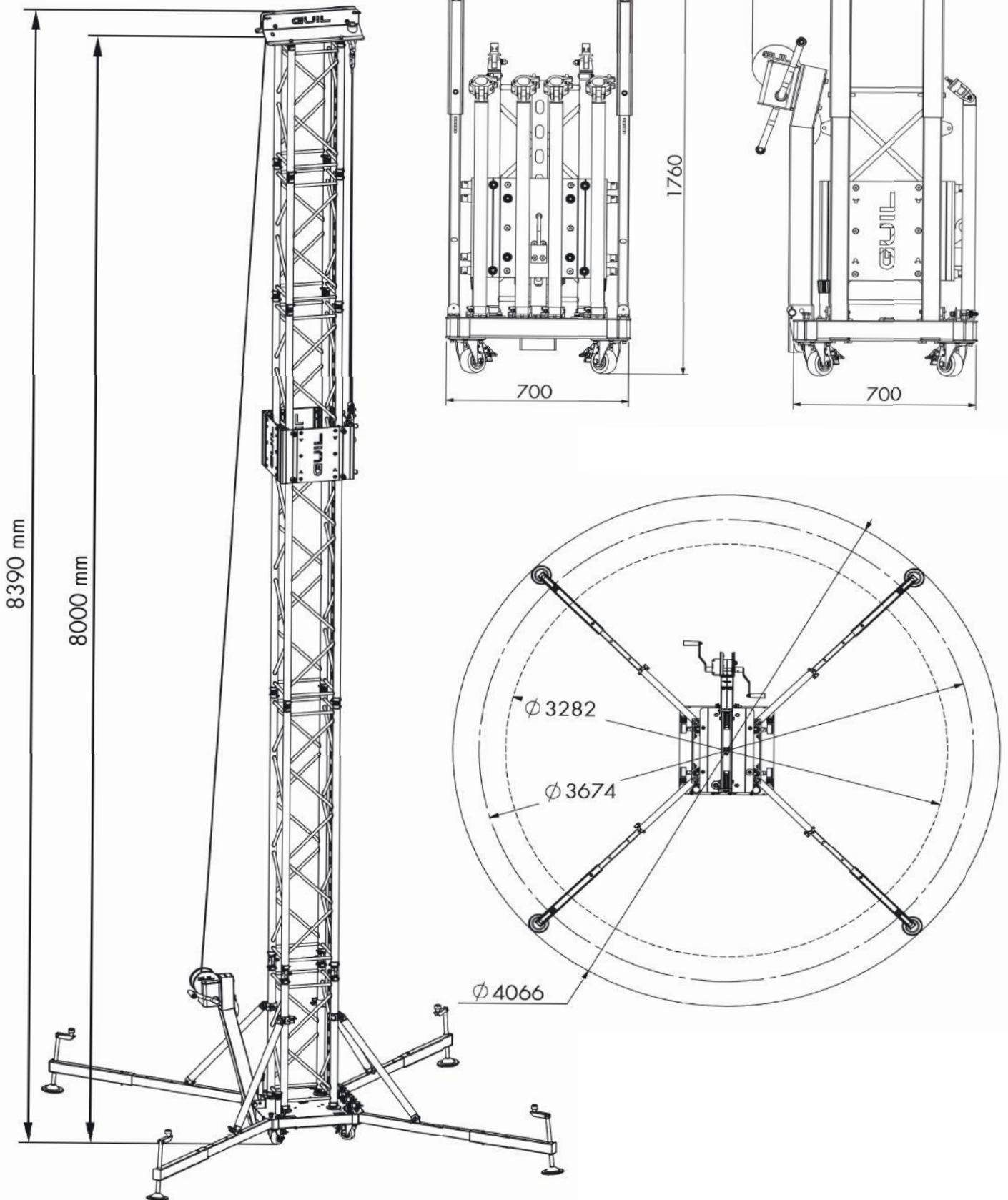

TORRE GROUND SUPPORT

Torre Ground Support reforzada con tramos de sección cuadrangular (400x400x3 mm), diseñada para la elevación de cargas de hasta 800 Kg.

ESPECIFICACIONES	TMD-900/8 TMD-900N/8 (Negro)
▶ Altura Máxima de la torre:	8,39 m
▶ Altura Máxima de trabajo:	8 m
▶ Carga Máxima:	800 kg
▶ Estructura cuadrangular:	5 Tramos (400x400x3 mm)
▶ Material:	Aluminio y Acero
▶ Uso:	EXTERIORES e Interiores
▶ Peso Neto:	254 kg
▶ Color:	TMD-900/8: Negro/Aluminio TMD-900N/8: Negro

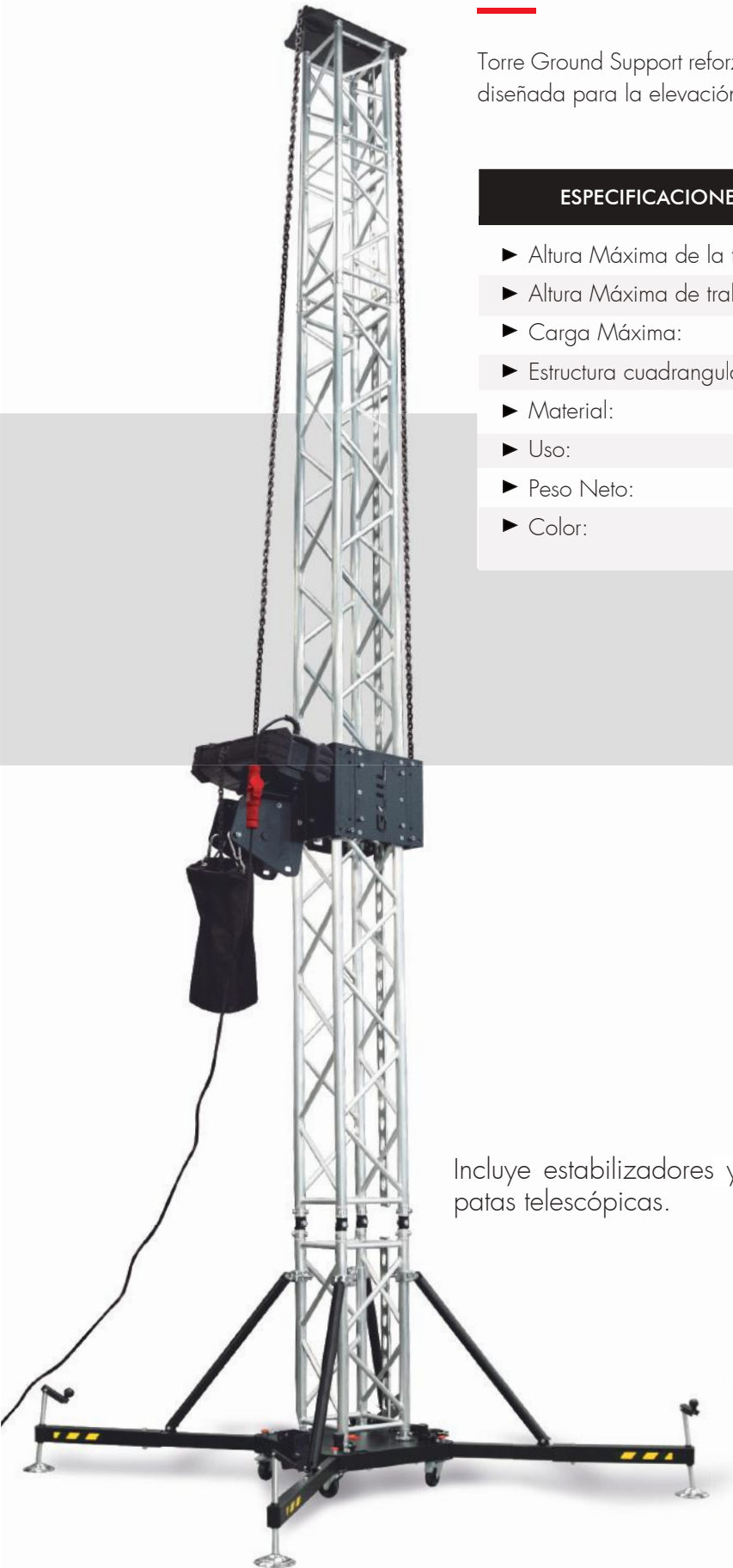

Incluye estabilizadores y patas telescópicas.



SISTEMA DE SEGURIDAD

El modelo Ground Support TMD-900 está equipado con un sistema de seguridad anticaída avanzado, que previene el desplazamiento de la estructura en caso extremo de rotura de la cadena.

El sistema incluye una cremallera que recorre uno de los laterales de las secciones de truss y una cuña de seguridad que se encuentra integrada en el carro.

En caso de ruptura de la cadena, la cuña se activa automáticamente y se inserta en el agujero más cercano de la cremallera, bloqueando el carro y evitando su caída.

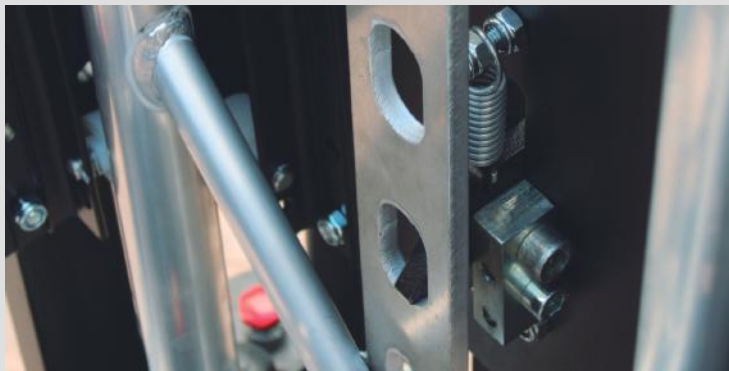
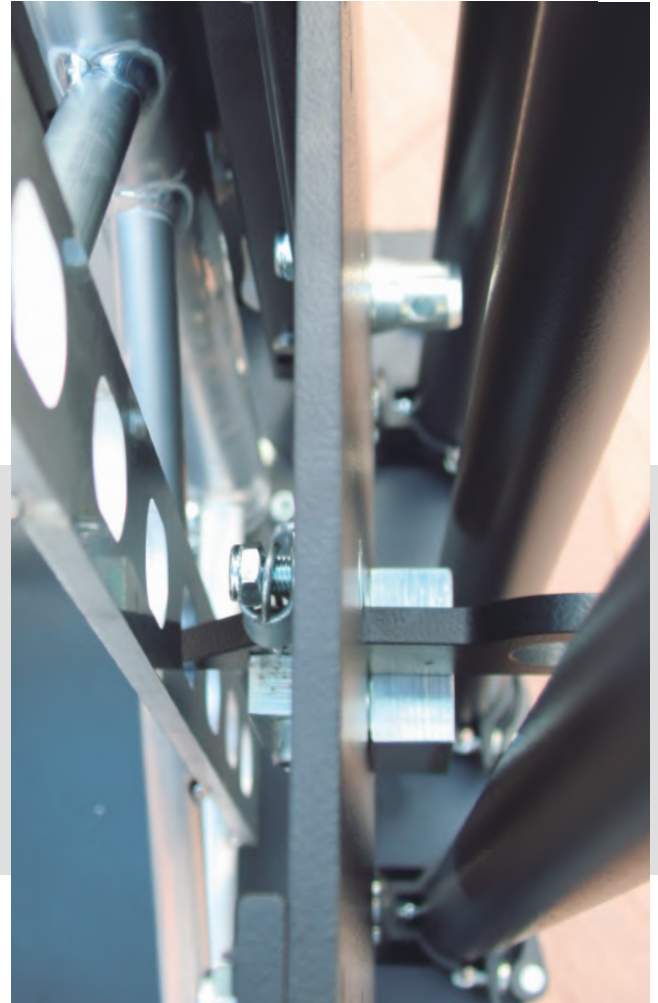
**TRAMADA VERTICAL TRUSSES**

La torre TMD-900 se compone de 5 secciones de truss cuadrado reforzado de 400 x 400 mm:

- Tres secciones de 1 m:
 - La sección ubicada en la base se conecta mediante bisagras al resto de las secciones;
 - La sección superior alberga el cabezal;
 - Una tercera sección sin cometido concreto, que forma parte de la estructura.
- Una sección de 2 m: También con bisagras, esta sección se conecta fácilmente al truss de la base.
- Una sección de 3 m.

Las secciones se ensamblan utilizando conectores UTR-10, lo que garantiza un montaje eficiente y seguro. Así, se construye la tramada vertical, ofreciendo una estructura robusta y estable sobre la cual el carro de elevación se desplaza de forma segura.

TRAMOS DE SECCIÓN CUADRANGULAR
(400 x 400 x 3 mm)



CARRO DE ELEVACIÓN

El carro de elevación está diseñado con tres lados en los que se pueden montar las tramadas horizontales de trusses, permitiendo la configuración de diversas estructuras según las necesidades del proyecto. Su versatilidad permite acoplar trusses tanto de 400 x 400 mm como de 290 x 290 mm.

El carro se desplaza de forma fluida y eficiente gracias a las 16 ruedas de nylon, reduciendo la fricción y minimizando el desgaste, tanto de la torre como del propio carro. Este sistema de ruedas actúa como guía, asegurando un movimiento fluido y prolongando la vida útil del equipo.

Gracias al innovador diseño de GUIL que incorpora un soporte especial para motor, se proporciona una mayor comodidad y estabilidad durante el proceso de elevación y/o descenso tanto de la torre (tramada vertical) como de la estructura (tramada horizontal). Esta característica permite a un solo operador manejar la estructura de manera rápida y sencilla.



Este nuevo diseño del carro de elevación GUIL proporciona una excelente compatibilidad con diversos modelos y marcas de motores, gracias a sus ranuras internas ajustables, que permiten regular la altura según las dimensiones del motor.

Otra ventaja del nuevo diseño del soporte para motor GUIL, es su compatibilidad con el carro de elevación del modelo TMD-600, permitiendo convertir la torre modular en una versión manual o motorizada, según tenga doble cabrestante manual o el soporte para motor.

(Nota: Motor no incluido. Se recomienda utilizar un motor con capacidad de carga de 1000 kg.)



BASE

La base compacta de acero ha sido diseñada para albergar los componentes de la torre, excepto las secciones de truss, en un espacio extremadamente reducido. Esto otorga a la torre una gran practicidad y movilidad, facilitando su transporte y almacenamiento.

Gracias a las consultas realizadas con usuarios durante el desarrollo del TMD-900, hemos incorporado una innovadora configuración para el encaje de las patas.

Este sistema pasante permite ajustar la longitud de las patas de uno de los lados al insertarlas directamente en la base, lo que optimiza el espacio y permite adaptar la torre a áreas de trabajo más restringidos.

CABEZAL

El cabezal, formado por dos vigas de aluminio de 1290 mm de alta resistencia se encuentra instalado en la sección superior de truss de 1 m.

Su diseño permite desmontarlo fácilmente de la torre, lo que facilita su almacenamiento en la base o su colocación en el suelo durante el montaje, además de permitir la instalación de la cadena del motor.



4 BRAZOS TENSORES

Cuatro estabilizadores conectan cada pata a la torre, asegurando una gran solidez y resistencia, elementos clave en cualquier torre de elevación.

Esta configuración garantiza la estabilidad necesaria para su uso tanto en entornos exteriores como en áreas con alta concentración de personas.



PATAS TELESCÓPICAS

La torre está equipada con 4 patas telescópicas, cada una con tres posiciones de extensión. En su configuración más corta, las patas miden 1150 mm de largo una vez montadas en la base. Para aumentar la superficie de trabajo y proporcionar mayor estabilidad, cada pata incluye una extensión de 200 mm, lo que permite alcanzar longitudes de 1350 mm o 1550 mm según sea necesario.

Cada pata cuenta con un husillo nivelador de doble rosca para un ajuste rápido y seguro, además de discos antideslizantes que evitan cualquier movimiento durante su uso, garantizando una mayor seguridad y estabilidad.

BICICLETA / ADAPTADOR PARA EL MONTAJE BC-TMD/6 - OPCIONAL

La torre está equipada con 4 patas telescópicas, cada una con tres posiciones de extensión.

En su configuración más corta, las patas miden 1150 mm de largo una vez montadas en la base.

Para aumentar la superficie de trabajo y proporcionar mayor estabilidad, cada pata incluye una extensión de 200 mm, lo que permite alcanzar longitudes de 1350 mm o 1550 mm según sea necesario.

Cada pata cuenta con un husillo nivelador de doble rosca para un ajuste rápido y seguro, además de discos antideslizantes que evitan cualquier movimiento durante su uso, garantizando una mayor seguridad y estabilidad.



MEDIDAS

TMD-900/8

TMD-900N/8 (Negro)

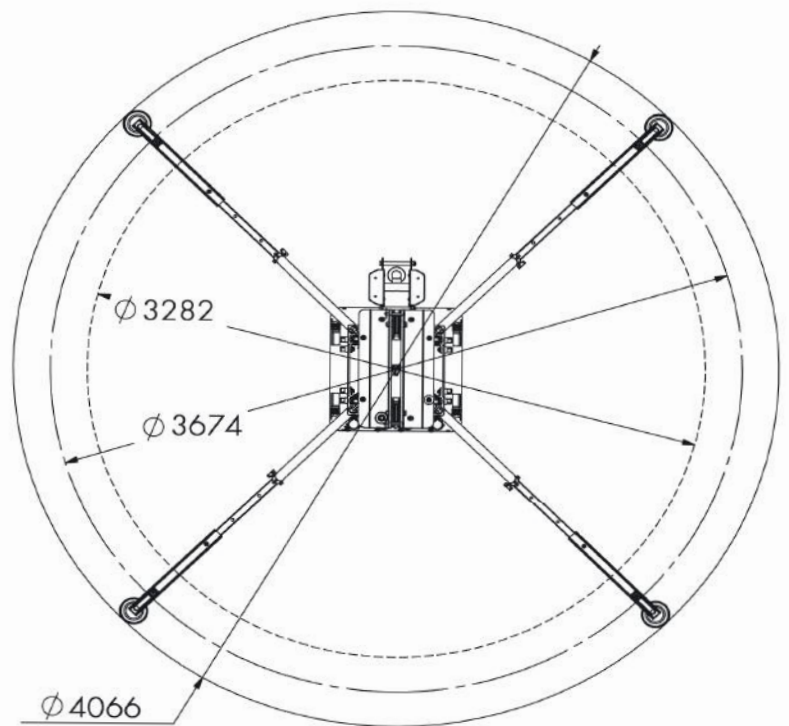
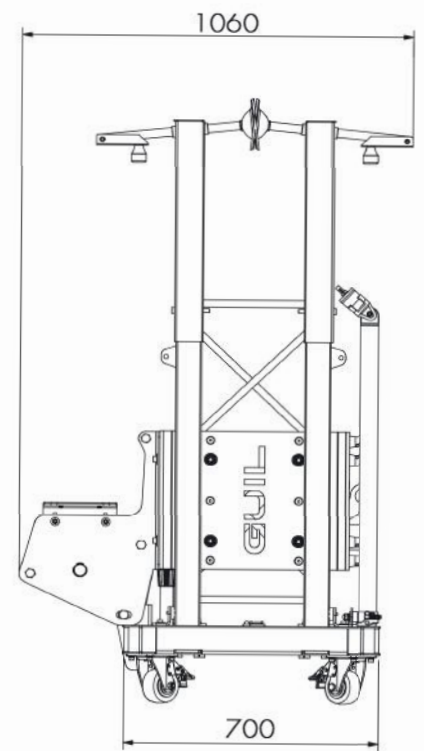
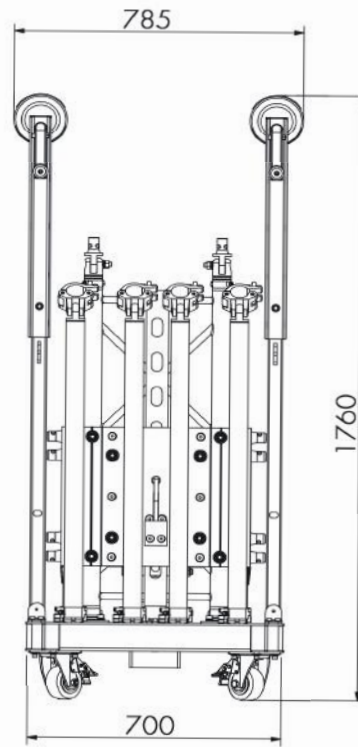
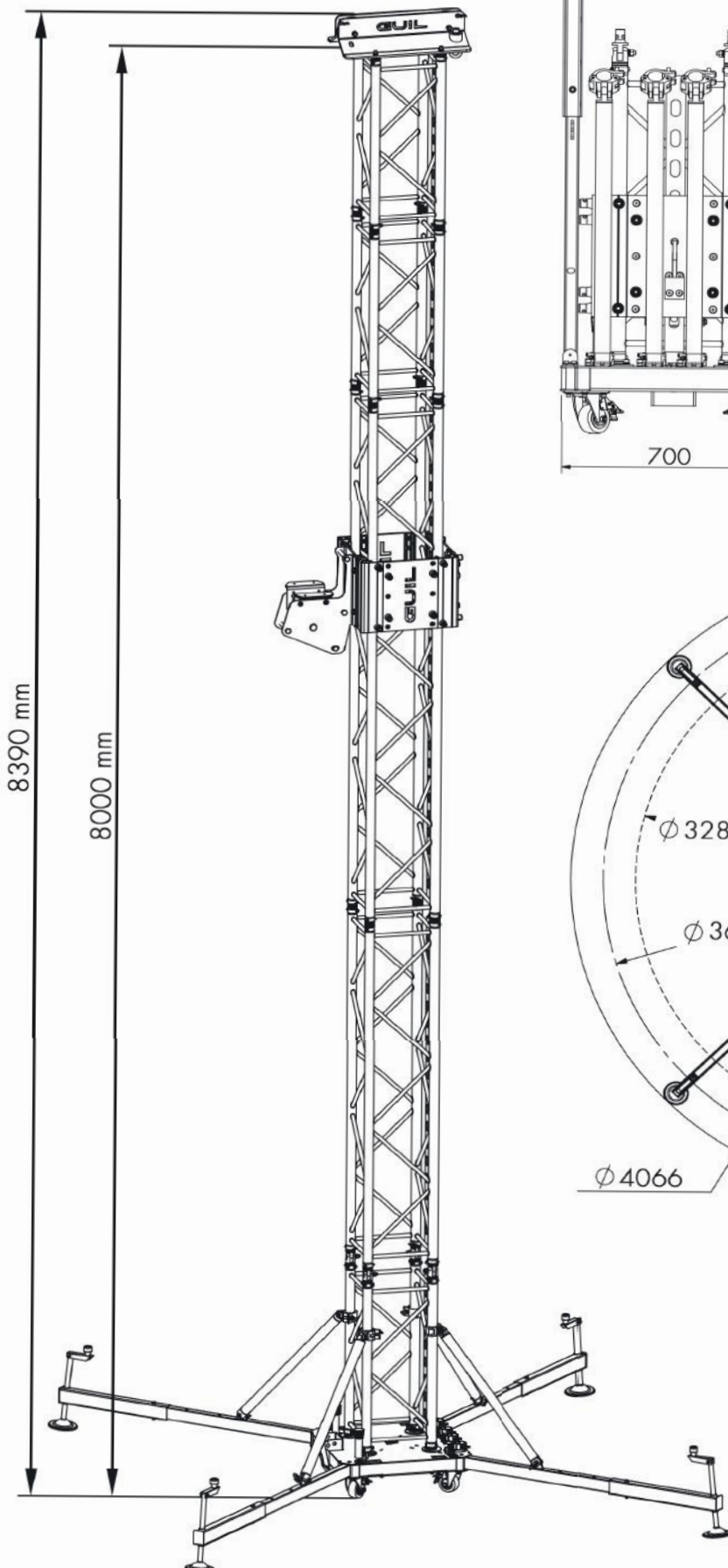



PARA LOS USUARIOS DE LAS TMD-600/7, TMD-600N/7, TMD-600/8, TMD-600N/8, TMD-900/8 Y TMD-900N/8 , GUIL OFRECE UN BRAZO DE APOYO PARA EL MONTAJE (REF. BC-TMD/6).

El brazo adaptador BC-TMD/6, se fija al truss de la base con abrazaderas, y proporciona un punto más elevado para facilitar el proceso de elevar la tramada de trusses vertical y reducir el esfuerzo del cabrestante. El brazo de apoyo se puede utilizar para subir una torre y luego trasladarse a la siguiente, mientras las torres se montan una por una.

